



Chicago
Pneumatic

Operator's Manual

CP8828 Series

20V 3/8" Impact Wrench



⚠ WARNING

To reduce risk of injury, everyone using, installing, repairing, maintaining, changing accessories on, or working near this tool must read and understand these instructions, as well as separately provided safety instructions part number 8940172299, before performing any such task.

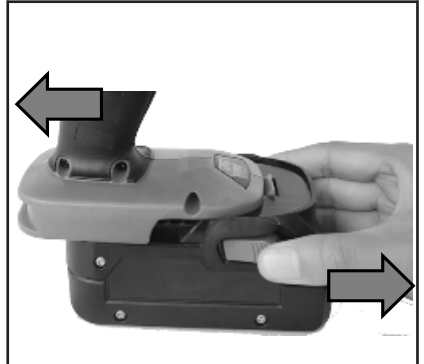
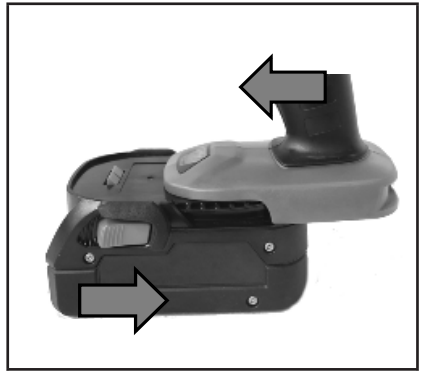

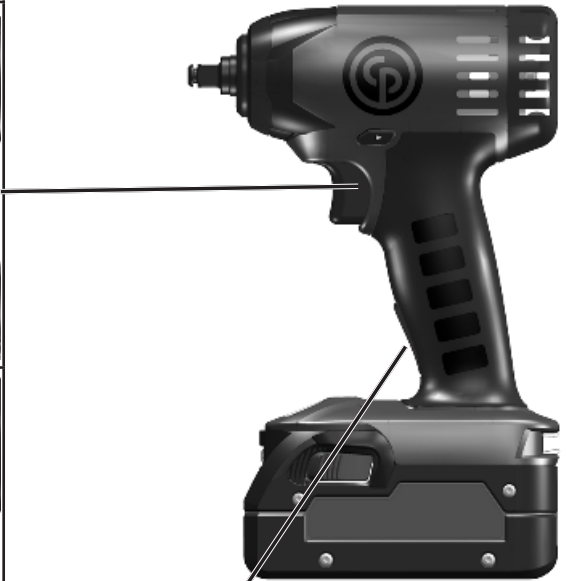



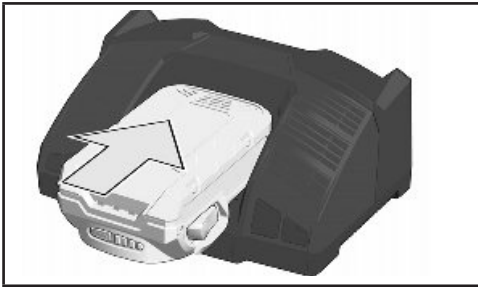

 75-100%

 50-75%

 25-50%

 0-25%

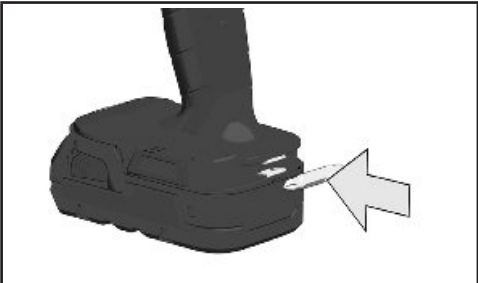















Fig. 1

Model	Drive	Torque	Free Speed	Weight	BPM	Dimension L x W x H	Battery Voltage	Sound-Pressure L_{pA}	Sound-Power L_{wA}	Vibrations	
											
	1	2	3	4	5	6	7	8		9	10
[inch]	[ft.lbs] [Nm]	[min-1]	[lb] [kg]	[min-1]	[inch.] [mm]	[volt]	[dB(A)]	[dB(A)]	[m/s ²]	[m/s ²]	
CP8828	3/8"	150 205	2400	4.07 1.85	3100	6.02*2.30*9.35 152.8*58.5*237.5	20	96	107	17.6	1.5



English

Some of the following symbols may be used on this product. Please study them and learn their meaning. Proper interpretation of these symbols will allow you to operate the product better and safer.

SYMBOL	NAME	DESIGNATION/EXPLANATION
	Safety Alert	Indicates a potential personal injury hazard.
	Read Operator's Manual	To reduce the risk of injury, user must read and understand operator's manual before using this product.
	Eye and Hearing Protection	Always wear eye protection with side shields marked to comply with ANSI Z87.1 as well as hearing protection when operating this equipment.
	Wet Conditions Alert	Do not expose to rain or use in damp locations.
	Recycle Symbols	This product uses nickel-cadmium (Ni-Cd) and lithium-ion (Li-ion) batteries. Local, state, or federal laws may prohibit disposal of batteries in ordinary trash. Consult your local waste authority for information regarding available recycling and/or disposal options.
V	Volts	Voltage
min	Minutes	Time
—	Direct Current	Type or a characteristic of current
n ₀	No Load Speed	Rotational speed, at no load
.../min	Per Minute	Revolutions, strokes, surface speed, orbits etc., per minute

UL Symbol



Français

Certains des symboles ci-dessous peuvent être utilisés sur produit. Veiller à les étudier et à apprendre leur signification. Une interprétation correcte de ces symboles permettra d'utiliser produit plus efficacement et de réduire les risques.

SYMBOLE	NOM	DÉSIGNATION / EXPLICATION
	Symbole d'alerte de sécurité	Indique un risque de blessure potentiel.
	Lire le manuel d'utilisation	Pour réduire les risques de blessures, l'utilisateur doit lire et veiller à bien comprendre le manuel d'utilisation avant d'utiliser ce produit.
	Protection oculaire et auditive	Toujours porter une protection oculaire munie d'écrans latéraux certifiée conforme à la norme ANSI Z87.1, ainsi qu'une protection auditive lors de l'utilisation de cet outil.
	Avertissement concernant l'humidité	Ne pas exposer à la pluie ou l'humidité.
	Symboles de recyclage	Ce produit utilise les piles de nickel-cadmium (Ni-Cd) ou lithium-ion (Li-ion). Les réglementations locales ou gouvernementales peuvent interdire de jeter les piles dans les ordures ménagères. Consulter les autorités locales compétentes pour les options de recyclage et/ou l'élimination.
V	Volts	Tension
min	Minutes	Temps
—	Courant continu	Type ou caractéristique du courant
n ₀	Vitesse à vide	Vitesse de rotation à vide
.../min	Par minute	Tours, coups, vitesse périphérique, orbites, etc., par minute

UL Symbole



Español

Es posible que se empleen en este producto algunos de los siguientes símbolos. Le sugerimos estudiarlos y aprender su significado. Una correcta interpretación de estos símbolos le permitirá utilizar mejor y de manera más segura el producto.

SÍMBOLO	NOMBRE	DENOMINACIÓN/EXPLICACIÓN
	Alerta de seguridad	Indica un peligro posible de lesiones personales.
	Lea manual del operador	Para reducir el riesgo de lesiones, el usuario debe leer y comprender el manual del operador antes de usar este producto.
	Protección para los ojos y oídos	Siempre póngase protección ocular con la marca de cumplimiento de la norma ANSI Z87.1 junto con protección auditiva.
	Alerta de condiciones húmedas	No exponga la unidad a la lluvia ni la use en lugares húmedos.
	Símbolos de reciclado	Este producto contiene baterías de níquel-cadmio o iones de litio. Es posible que algunas leyes municipales, estatales o federales prohíban desechar las baterías de níquel-cadmio en la basura normal. Consulte a las autoridades reguladoras de desechos para obtener información en relación con las alternativas de reciclado y desecho disponibles.
V	Volts	Voltaje
min	Minutos	Tiempo
—	Corriente continua	Tipo o característica de corriente
n ₀	Velocidad en vacío	Velocidad de rotación, en vacío
.../min	Por minuto	Revoluciones, carreras, velocidad superficial, órbitas, etc., por minuto

UL Símbolo



1. Technical Data

Model	Drive	Torque	Free speed	Weight	Blows per minute	Dimension LxWxH	Battery Voltage	Sound pressure L _{PA}	Sound power L _{WA}	Vibrations	
										a _{hd}	K
	1	2	3	4	5	6	7	8		9	10
	[inch]	[ft. lbs] [Nm]	min-1	[lb] [kg]	min-1	[mm] [inch]	[volt]	[dB(A)]	[dB(A)]	[m/s ²]	[m/s ²]

max. pressure 6.3bar(90psi)

ah :Vibration level, k Uncertainty; L_{PA} Sound pressure dB(A), K_{PA} = K_{WA} = 3 dB Uncertainty

Declaration of noise and vibration statement (EN60745)

All values are current as of the date of this publication. For the latest information please visit www.cp.com.

These declared values were obtained by laboratory type testing in accordance with the stated standards and are suitable for comparison with the declared values of other tools tested in accordance with the same standards. These declared values are not adequate for use in risk assessments and values measured in individual work places may be higher. The actual exposure values and risk of harm experienced by an individual user are unique and depend upon the way the user works, the workpiece and the workstation design, as well upon the exposure time and the physical condition of the user. We, CHICAGO PNEUMATIC TOOLS, cannot be held liable for the consequences of using the declared values, instead of values reflecting the actual exposure, in an individual risk assessment in a work place situation over which we have no control. This tool may cause hand-arm vibration syndrome if its use is not adequately managed. An EU guide to managing hand-arm vibration can be found at www.pneurop.eu/uploads/documents/pdf/PN3-02-NV_Declaration_info_sheet_0111.pdf. We recommend a programme of health surveillance to detect early symptoms which may relate to noise or vibration exposure, so that management procedures can be modified to help prevent future impairment.

2. Machine type(s)

- This product is designed for installing and removing threaded fasteners in wood, metal and plastic. No other use permitted. For professional use only.
- Please read the instructions carefully before starting the machine.

3. Mounting instruction

- See figures.

4. Battery

- New battery packs reach full loading capacity after 4 - 5 charging and discharging. Battery packs which have not been used for some time should be recharged before use.
- Temperatures in excess of 50°C (122°F) reduce the performance of the battery pack. Avoid extended exposure to heat or sunshine (risk of overheating).
- The contacts of chargers and battery packs must be kept clean.
- For an optimum life-time, the battery packs have to be fully charged, after use.

5. Maintenance instruction

Follow local country environmental regulations for safe handling and disposal of all components.

- Maintenance and repair work must be carried out by qualified personnel using only original spare parts. Contact the manufacturer or your nearest authorised dealer for advice on technical service or if you require spare parts.
 - Disassemble and inspect the tool every three 3 months if the tool is used every day. Replace damaged or worn parts.
 - Always ensure that the machine is disconnected from energy source to avoid accidental operation.
 - High wear parts are underlined in the parts list.
 - To keep downtime to a minimum, the following service kits are recommended :
- Tune-up kit:** see part list

6. Disposal

- The disposal of this equipment must follow the legislation of the respective country.
- All damaged, badly worn or improperly functioning devices MUST BE TAKEN OUT OF OPERATION.
- Repair only by technical maintenance staff.

7. SYMBOL



Please read the instructions carefully before starting the machine.



Do not dispose of electric tools together with household waste material! In observance of European Directive on waste electrical and electronic equipment and its implementation in accordance with national law, electric tools that have reached the end of their life must be collected separately and returned to an environmentally compatible recycling facility.



European Conformity Mark



Remove the battery pack before starting any work on the machine.



Korean Conformity Mark



EurAsian Conformity Mark.

8. EC Declaration of conformity

We : : CHICAGO PNEUMATIC Tool Co. 1800 Overview Drive Rock Hill, SC 29730 - USA

Machine type(s) : Impact Driver

Declare that the product(s) : CP8828

Serial Number: 00001 - 99999

Origin of the product : China

is in conformity with the requirements of the council Directives on the approximation of the laws of the Member States relating to : "Machinery" : (2006/42/EC), RoHS (2011/65/EU), EMC (2014/30/EU), applicable harmonised standard(s) :

EN 60745-1:2009 + A1:2010 EN 60745-2-1:2010 EN 60745-2-2:2010

EN 55014-1:2006 + A1:2009 + A2:2011 EN 55014-2:1997 + A1:2001 + A2:2008

Name and position of issuer: Pascal Roussy (R&D Manager)

Place & Date : Saint-Herblain, 15/04/2016

Technical file available from EU headquarter. Pascal Roussy R&D manager CP Technocenter 38, rue Bobby Sands - BP10273 44800 Saint Herblain - France

Copyright 2016, Chicago Pneumatic Tool Co. LLC

All rights reserved. Any unauthorized use or copying of the contents or part thereof is prohibited. This applies in particular to trademarks, model denominations, part numbers and drawings. Use only authorized parts. Any damage or malfunction caused by the use of unauthorized parts is not covered by Warranty or Product Liability.

1. Technische Daten

Modell	Antrieb	Drehmoment	FreieDrehzahl	Gewicht	Schläge pro Minute	Abmessungen LxWxH	Batteriespannung	Schalldruck L _{PA}	Schalleistung L _{WA}	Vibrationen	
										a _{hd}	K
	1	2	3	4	5	6	7	8		9	10
	[ft. lbs] [Nm]	min-1	[lb] [kg]	min-1	[mm] [Zoll]	[volt]	[dB(A)]	[dB(A)]	[m/s ²]	[m/s ²]	

max. Betriebsdruck 6,3 bar (90psi)

ah :Vibrationspegel, k Unsicherheit; L_{PA} Schalldruck dB(A), K_{PA} = K_{WA} = 3 dB Unsicherheit

Geräuschemissions- und Vibrationsemissionserklärung (EN60745)

Alle Werte aktuell zum Zeitpunkt dieser Veröffentlichung. Gehen Sie für die neuesten Informationen bitte zu www.cp.com.

Eine angegebenen Werte wurden durch Laboruntersuchungen entsprechend den angeführten Normen erhalten und sind für den Vergleich mit den angegebenen Werten anderer Werkzeuge geeignet, die entsprechend derselben Normen getestet wurden. Diese angegebenen Werte sind nicht für die Verwendung in Risikobewertungen geeignet, und an individuellen Arbeitsplätzen gemessene Werte können höher sein. Die tatsächlichen Expositionswerte und das Gefährdungsrisiko für individuelle Nutzer sind einzigartig und hängen von der Arbeitsweise des Nutzers, dem Werkstück, dem Aufbau des Arbeitsplatzes, der Expositionszeit und dem physischen Zustand des Nutzers ab. Wir, CHICAGO PNEUMATIC TOOLS, können nicht verantwortlich gehalten werden für die Konsequenzen aus der Verwendung der erklärten Werte in einer Risikobewertung für eine Arbeitsplatzsituation, über die wir nicht die Kontrolle haben, anstatt von Werten, welche die tatsächliche Exposition wiedergeben. Das Werkzeug kann ein Hand-Arm-Vibrationsyndrom verursachen, wenn es nicht angemessen genutzt wird. Eine EG-Richtlinie für die Handhabung von Hand-Arm-Vibration ist unter www.pneurop.eu/uploads/documents/pdf/FPN3-02-NV_Declaration_info_sheet_0111.pdf zu finden. Wir empfehlen ein Programm der Gesundheitsüberwachung zur Erkennung frühzeitiger Symptome, die mit der Exposition von Lärm oder Vibrationen zusammenhängen können, damit die Handhabungsverfahren modifiziert werden können, um zukünftige Schädigungen zu vermeiden.

2. Typ(en)

- Dieses Produkt ist für die Installation und das Entfernen von Gewindefestigungsmitteln in Holz, Metall und Kunststoff ausgelegt. Keine andere Verwendung zulässig. Nur für professionelle Verwendung.
- Bitte lesen Sie die Anweisungen sorgfältig durch, bevor Sie die Maschine starten.

3. Montageanleitung

- Siehe Abbildungen.

4. Akku

- Neue Akkus erreichen ihre volle Ladefähigkeit nach 4 - 5 Auf- und Entladungen. Akkupacks, die über einen längeren Zeitraum nicht verwendet wurden, sollten vor Gebrauch aufgeladen werden.
- Temperaturen über 50 °C (122 °F) verringern die Leistung der Batterie. Vermeiden Sie längere Einwirkung von Hitze oder Sonneneinstrahlung (Gefahr der Überhitzung).
- Die Kontakte von Ladegeräten und Akkus müssen sauber gehalten werden.
- Für eine optimale Lebensdauer müssen die Akkus nach der Verwendung voll geladen werden.

5. Wartungsanweisungen

Beachten Sie die örtlichen Umweltvorschriften für eine sichere Handhabung und Entsorgung aller Bauteile.

- Wartungs- und Reparaturarbeiten sind durch qualifiziertes Personal bei ausschließlicher Verwendung von Original-Ersatzteilen durchzuführen. Wenden Sie sich an den Hersteller oder Ihren nächsten Vertragshändler für Beratung in technischen Fragen oder bei Bedarf an Ersatzteilen.
- Bei täglicher Verwendung des Werkzeugs alle drei Monate zerlegen und inspizieren Beschädigte oder abgenutzte Teile ersetzen.
- Achten Sie immer darauf, dass die Maschine von der Energiequelle getrennt wird, um eine versehentliche Bedienung zu vermeiden.
- Teile, die einem hohen Verschleiß unterliegen, sind in der Stückliste unterstrichen.
- Um Ausfallzeiten auf ein Minimum zu beschränken, werden die folgenden Wartungssets empfohlen :
Aufrüstset: Siehe Teilleiste

6. Entsorgung

- Die Entsorgung dieser Geräte muss der Gesetzgebung des jeweiligen Landes folgen.
- Alle beschädigten, stark abgenutzten oder falsch funktionierenden Geräte MÜSSEN AUSSER BETRIEB GENOMMEN WERDEN.
- Nur von **technischem Wartungspersonal zu reparieren.**

7. SYMBOL



Bitte lesen Sie die Anweisungen sorgfältig durch, bevor Sie die Maschine starten.



Elektrowerkzeuge gehören nicht in den Hausmüll! Gemäß Europäischer Richtlinie über Elektro- und Elektronik-Altgeräte und Umsetzung in nationales Recht müssen Elektrowerkzeuge, die das Ende ihrer Lebensdauer erreicht haben, getrennt gesammelt und einer umweltgerechten Wiederverwertung zugeführt werden.



CE-Zeichen



Nehmen Sie den Akku vor Beginn der Arbeiten aus der Maschine.



Nationales Konformitätszeichen Koreanisch



EurAsian Konformitätszeichen.

8. EG-KONFORMITÄTSERKLÄRUNG

Wir: **CHICAGO PNEUMATIC Tool Co. 1800 Overview Drive Rock Hill, SC 29730 - USA**

Typ(en) : **Schlagschrauber**

Erklären hiermit, dass das (die) Produkt(e) : **CP8828**

Seriennummer: **00001 - 99999**

Produktherkunft : **China**

den Anforderungen der EG-Richtlinie zur Angleichung der Rechtsvorschriften der Mitgliedsstaaten entspricht: für "Maschinen" : (2006/42/EC), RoHS (2011/65/EU), EMC (2014/30/EU), Geltende harmonisierte Norm(en):

EN 60745-1:2009 + A11:2010 EN 60745-2-1:2010 EN 60745-2-2:2010

EN 55014-1:2006 + A1:2009 + A2:2011 EN 55014-2:1997 + A1:2001 + A2:2008

Name und Position des Ausstellers: **Pascal Roussy (R&D Manager)**









Ort und Datum : **Saint-Herblain, 15/04/2016**

Technische Datei bei EU-Hauptbüro erhältlich. **Pascal Roussy R&D manager CP Technocenter 38, rue Bobby Sands - BP10273 44800 Saint Herblain - France**

Copyright 2016, Chicago Pneumatic Tool Co. LLC

Alle Rechte vorbehalten. Jede nicht ausdrücklich genehmigte Verwendung oder Vervielfältigung des Inhalts, ob ganz oder auszugsweise, ist untersagt. Dies gilt insbesondere auch für Handelsmarken, Modellbezeichnungen, Teilenummern und Zeichnungen. Nur vom Hersteller zugelassene Ersatzteile benutzen! Schäden oder Funktionsstörungen, die durch die Verwendung nicht autorisierter Teile verursacht wird, wird von der Garantie oder Produkthaftung nicht abgedeckt.

1. Données techniques

Modèle	Entraînement	Couple	Vitesse à vide	Poids	Coups par minute	Dimensions LxWxH	Tension de la batterie	Pression acoustique	Puissance acoustique	Vibrations	
										a _{hd}	K
	1	2	3	4	5	6	7	8	9	10	
	[pouce]	[ft. lbs] [Nm]	min-1	[lb] [kg]	min-1	[mm] [pouce]	[volt]	[dB(A)]	[dB(A)]	[m/s ²]	[m/s ²]

pression max. 6.3bar(90psi)

ah : Niveau de vibration, K Incertitude; L_{pa} Pression acoustique dB(A), K_{pa} = K_{wa} = 3 dB Incertitude

Déclaration de niveau sonore et émissions de vibration (EN60745)

Toutes les valeurs sont justes à la date de cette publication. Pour obtenir les dernières informations, veuillez consulter www.cp.com.

Les valeurs indiquées ont été mesurées lors d'essais en laboratoire, dans le respect des normes indiquées et elles correspondent aux valeurs déclarées des autres outils testés selon les mêmes normes. Ces valeurs indiquées ne conviennent pas à l'évaluation des risques et il est possible que les valeurs mesurées aux postes de travail individuels soient plus élevées. Les valeurs d'exposition réelles et les risques encourus par les utilisateurs individuels sont uniques et dépendent de la manière selon laquelle l'utilisateur travaille, de la pièce à usiner et de la conception du banc de travail, ainsi que du temps d'exposition et de la condition physique de l'utilisateur. Nous, CHICAGO PNEUMATIC TOOLS, ne pouvons pas être tenus responsables des conséquences de l'utilisation de valeurs déclarées, plutôt que les valeurs reflétant l'exposition effective, dans une évaluation des risques individuelle sur le lieu de travail pour lequel nous n'avons aucun contrôle. Cet outil peut provoquer un syndrome de vibrations transmise aux mains-bras s'il n'est pas manié de manière adéquate. Un guide de l'UE pour gérer les vibrations sur les mains se trouve sur www.pneurop.eu/uploads/documents/pdf/PN3-02-NV_Declaration_info_sheet_0111.pdf. Nous recommandons un programme de surveillance sanitaire pour détecter les symptômes précoces pouvant être liés à l'exposition au bruit ou aux vibrations, pour que la procédure de gestion puisse être modifiée afin d'empêcher les infirmités.

2. Type(s) de machine

• Ce produit est conçu pour l'installation et l'enlèvement des attaches filetées en bois, métal et plastique. Aucune autre utilisation n'est autorisée. Réservé à un usage professionnel.

• Veuillez lire attentivement les instructions avant de démarrer la machine.

3. Instructions de montage

• Voir figures.

4. Batterie

• Les batteries neuves atteignent leur pleine capacité de chargement après 4 à 5 cycles de charge et décharge. Les batteries qui n'ont pas été utilisées pendant un certain temps doivent être rechargées avant usage.

• Les températures supérieures à 50 °C (122 °F) réduisent les performances de la batterie. Éviter l'exposition prolongée à la chaleur ou au soleil (risque de surchauffe).

• Les contacts des chargeurs et batteries doivent être maintenus propres.

• Pour une durée de vie optimale, les batteries doivent être complètement chargées après utilisation.

5. Maintenance

• Suivez la réglementation environnementale du pays local concernant la manipulation et la mise au rebut de tous les composants.

• Les travaux d'entretien et de maintenance doivent être réalisés par un personnel qualifié utilisant les pièces de rechange authentiques. Contactez le fabricant ou votre revendeur le plus proche pour des conseils techniques ou si vous avez besoin de pièces de rechange.

• Démontez et inspectez l'outil tous les 3 mois s'il est utilisé quotidiennement. Remplacez les pièces endommagées ou usées.

• Toujours s'assurer que la machine est débranchée de la source d'alimentation afin d'éviter tout déclenchement accidentel.

• Pièces de forte usure sont soulignées dans la liste des pièces.

• Pour minimiser les temps morts, les kits d'entretien suivants sont recommandés :

Kit de mise au point: Voir la liste des pièces

6. Mise au rebut

• La mise au rebut de cet équipement doit respecter la législation du pays concerné.

• Tous les appareils endommagés ou qui ne fonctionnent pas correctement DOIVENT ÊTRE MIS HORS SERVICE.

• **Les réparations doivent uniquement être effectuées par le personnel de maintenance.**

7. SYMBOLE

Veuillez lire attentivement les instructions avant de démarrer la machine.



Ne jetez pas les appareils électriques avec les ordures ménagères! Conformément à la directive européenne relative aux déchets d'équipements électriques et électroniques et sa mise en oeuvre conformément au droit national, les outils électriques qui ont atteint la fin de leur durée de vie doivent être triés et apportés à un site de recyclage respectueux de l'environnement.



Marquage de conformité CE



Retirez la batterie avant de commencer tout travail sur la machine.



Marque nationale de conformité de Corée



Marque de conformité eurasiatique

8. Déclaration de conformité CE

Nous : **CHICAGO PNEUMATIC Tool Co. 1800 Overview Drive Rock Hill, SC 29730 - USA**

Type(s) de machine : **Visseuse à chocs**

Déclarons que les produits : **CP8828**

Numéro de série: **00001 - 99999**

Origine du produit : **China**

est conforme aux exigences de la directive „Machines“ du conseil concernant la législation des États membres : (2006/42/EC), RoHS (2011/65/EU), EMC (2014/30/EU),

Norme(s) harmonisée(s) applicable(s) :

EN 60745-1:2009 + A11:2010 EN 60745-2-1:2010 EN 60745-2-2:2010

EN 55014-1:2006 + A1:2009 + A2:2011 EN 55014-2:1997 + A1:2001 + A2:2008

Nom et fonction de l'émetteur: **Pascal Roussy (R&D Manager)**

Lieu et date : **Saint-Herblain, 15/04/2016**

Dossier technique disponible auprès du siège social européen. **Pascal Roussy R&D manager CP Technocenter 38, rue Bobby Sands - BP10273 44800 Saint Herblain - France**



Copyright 2016, Chicago Pneumatic Tool Co. LLC

Tous droits réservés. Toute utilisation ou reproduction non autorisée du contenu ou d'une partie du contenu est interdite. Cette restriction s'applique en particulier aux marques de commerce, dénominations de modèle, numéros de pièces et plans. N'utiliser que des pièces homologuées. Aucun dégat ou défaut de fonctionnement résultant de l'utilisation de pièces non homologuées n'est couvert par la garantie ou la responsabilité de produits.

1. Datos técnicos

Modelo	Acciona- miento	Par	Velocidad libre	Peso	Golpes por minuto	Dimensiones LxWxH	Voltaje de la ba- tería	Presión sonora L_{pA}	Potencia sonora L_{WA}	Vibración	
										a_{hd}	K
	1	2	3	4	5	6	7	8		9	10
	[Pulgada]	[ft. lbs] [Nm]	min-1	[lb] [kg]	min-1	[mm] [Pulgada]	[volt]	[dB(A)]	[dB(A)]	[m/s ²]	[m/s ²]

presión máx. 6.3bar(90psi)

ah : Nivel de vibración, k Incertidumbre; L_{pA} Presión sonora dB(A), $K_{pA} = K_{WA} = 3$ dB Incertidumbre

Declaración de emisiones sonoras y de vibraciones (EN60745)

Todos los valores son correctos en el momento de la publicación. Para obtener la información más reciente, visite www.cp.com.

Estos valores declarados se obtuvieron en pruebas de laboratorio en cumplimiento con las normas establecidas y son adecuados para compararse con los valores declarados de otras herramientas comprobadas según los mismos estándares. No son adecuados para utilizarse en evaluaciones de riesgos. Los valores medidos en lugares de trabajo individuales podrían ser más altos que los valores declarados. Los valores de exposición reales y el riesgo de daños experimentado por un usuario individual son únicos y dependen del hábito de trabajo del usuario, la pieza en la que se está trabajando y el diseño de la estación de trabajo, además del tiempo de exposición y las condiciones físicas del usuario. Nosotros, CHICAGO PNEUMATIC TOOLS, no podemos aceptar responsabilidad por las consecuencias de utilizar los valores declarados en lugar de los valores que reflejen la exposición real en una evaluación de riesgo individual y en una situación de lugar de trabajo sobre los que no tenemos ningún control. Esta herramienta puede provocar síndrome de vibración en brazo y mano si no se gestiona adecuadamente su utilización. Encontrará una guía de la UE respecto a la gestión de vibraciones transmitidas al sistema mano-brazo en www.pneurop.eu/uploads/documents/pdf/PN3-02-NV_Declaration_info_sheet_0111.pdf. Se recomienda mantener un programa de control sanitario de detección precoz de los síntomas relacionados con la exposición a vibraciones y ruidos, con objeto de modificar los procedimientos de gestión y así evitar posibles discapacidades.

2. Tipo(s) de máquina

- Este producto está diseñado para la instalación y desmontaje de componentes roscados en madera, metal y plástico. No se permite ningún otro uso. Solo para uso profesional.
- Por favor, lea atentamente las instrucciones antes de encender la máquina.

3. Instrucciones de montaje

- véanse los gráficos.

4. batería

- Las baterías nuevas alcanzan la capacidad de carga completa después de 4 - 5 cargas y descargas. Los paquetes de baterías que no se hayan utilizado durante algún tiempo deben recargarse antes de su uso.
- Las temperaturas superiores a 50 ° C (122 ° F) reducen el rendimiento de la batería. Evite la exposición prolongada al calor o al sol (riesgo de sobrecalentamiento).
- Los contactos de los cargadores y las baterías deben mantenerse limpios.
- Para un tiempo de vida óptima, los paquetes de baterías deben ser totalmente cargados después de su uso.

5. Instrucciones de mantenimiento

Signa las regulaciones ambientales locales por países para el manejo seguro y la eliminación de todos los componentes.

- Toda operación de mantenimiento y reparación debe ser realizada por personal cualificado y utilizando exclusivamente piezas de recambio originales. Si necesita consejos sobre asistencia técnica o piezas de recambio, contacte con el fabricante o con su distribuidor autorizado más cercano.
- Desmonte e inspeccione la herramienta cada 3 meses si la utiliza todos los días. Sustituya las piezas dañadas o desgastadas.
- Asegúrese siempre de que el equipo esté desconectado de la fuente de energía para evitar el funcionamiento accidental.
- Las piezas sometidas a mayor desgaste están subrayadas en la lista de piezas.
- Para mantener el tiempo de inactividad al mínimo, se recomiendan los siguientes kits de servicio :
- Kit de ajuste:** consulte la lista de piezas

6. Eliminación

- La eliminación de este equipo debe seguir la legislación del país respectivo.
- Todos los productos dañados, gastados o que no funcionen correctamente deben ser puestos fuera de funcionamiento.
- Las reparaciones deben ser realizadas únicamente por personal de mantenimiento técnico.**

7. SÍMBOLO



Por favor, lea atentamente las instrucciones antes de encender la máquina.



¡No deseche los aparatos eléctricos junto con los residuos domésticos! En cumplimiento de la Directiva Europea sobre aparatos eléctricos y electrónicos y su aplicación de acuerdo con la legislación nacional, las herramientas eléctricas que han llegado al final de su vida se deben recoger por separado y trasladar a una planta de reciclado respetuosa con el medio ambiente.



Marca CE



Retire el paquete de batería antes de comenzar cualquier trabajo en la máquina.



Marca nacional de conformidad de Corea



Certificado EAC de conformidad

8. DECLARACION DE CONFORMIDAD CE

Nosotros : **CHICAGO PNEUMATIC Tool Co. 1800 Overview Drive Rock Hill, SC 29730 - USA**

Tipo(s) de máquina : **Unidad de apriete de impacto**

Declaramos que el producto : **CP8828**

Número de serie: **00001 - 99999**

Origen del producto : **China**

es conforme a los requisitos de la Directiva del Consejo sobre la aproximación de las leyes de los Estados Miembros con relación : a la „maquinaria“ : (2006/42/EC), RoHS (2011/65/EU), EMC (2014/30/EU), normas armonizadas aplicadas:

EN 60745-1:2009 + A1:2010 EN 60745-2-1:2010 EN 60745-2-2:2010

EN 55014-1:2006 + A1:2009 + A2:2011 EN 55014-2:1997 + A1:2001 + A2:2008

Nombre y cargo del expedidor: **Pascal Roussy (R&D Manager)**

Lugar y fecha : **Saint-Herblain, 15/04/2016**

Ficha técnica disponible en las oficinas centrales de la UE. **Pascal Roussy R&D manager CP Technocenter 38, rue Bobby Sands - BP10273 44800 Saint Herblain - France**

Copyright 2016, Chicago Pneumatic Tool Co. LLC

Derechos reservados. Cualquier uso o copiado no autorizado del contenido o parte del mismo está prohibido. Esto corresponde en particular a marcas comerciales, denominaciones de modelos, números de partes y dibujos. Utilice partes autorizadas únicamente. La garantía o responsabilidad de productos no cubre ningún daño o defecto causado por el uso de partes

1. Dati Tecnici

Modello	Aziona-mento	Coppia	Velocità libera	Peso	Colpi al minuto	Dimensioni LxWxH	Tensione della batteria	Pressione sonora L _{pa}	Potenza sonora L _{wa}	Vibrazioni	
										a _{hd}	K
	1	2	3	4	5	6	7	8	9	10	
	[Pollici]	[ft. lbs] [Nm]	min-1	[lb] [kg]	min-1	[mm] [Pollici]	[volt]	[dB(A)]	[dB(A)]	[m/s ²]	[m/s ²]

max pressione 6.3 bar (90psi)

ah :Livello di vibrazioni, k Incerto; L_{pa} Pressione sonora dB(A), K_{pa} = K_{wa} = 3 dB Incerto

Dichiarazione relativa al livello di emissione rumori e vibrazioni (EN60745)

Tutti i valori sono vigenti alla data della presente pubblicazione. Per informazioni più recenti, visitare il sito www.cp.com.

I valori dichiarati sono stati ottenuti da test eseguiti in laboratorio in conformità con le norme stabilite e sono adeguati per il confronto con i valori dichiarati di altri utensili testati in conformità con gli stessi standard. I valori dichiarati non sono adeguati alla valutazione dei rischi e possono essere inferiori ai valori rilevati in determinati luoghi lavorativi. I reali valori di esposizione e il rischio di pericolo a cui il singolo utente è soggetto sono esclusivi e dipendono dal modo in cui la persona lavora, dal pezzo in lavorazione e dalla struttura dell'area di lavoro, nonché dai tempi di esposizione e dalle condizioni fisiche dell'utente. Noi, CHICAGO PNEUMATIC TOOLS, non possiamo essere ritenuti responsabili per le conseguenze derivanti dall'uso dei valori dichiarati, anziché di valori che riflettono l'esposizione effettiva, nella specifica valutazione di eventuali rischi in un luogo lavorativo su cui non abbiamo alcun controllo. Se non utilizzato in modo idoneo, questo utensile può provocare la sindrome da vibrazioni mano-braccio. Una guida UE alla gestione delle vibrazioni mano-braccio si trova all'indirizzo www.pneurop.eu/uploads/documents/pdf/FPN3-Q2-NV_Declaration_info_sheet_0111.pdf. Si raccomanda l'adozione di un programma di controllo sanitario finalizzato a individuare i primi sintomi di un'eventuale esposizione alle vibrazioni, affinché sia possibile modificare le procedure di gestione e aiutare a prevenire disabilità significative.

2. Tipo

Questo prodotto è progettato per l'installazione e la rimozione di elementi di fissaggio filettati in legno, metallo e plastica. Nessun altro utilizzo consentito. Solo per uso professionale.

Si prega di leggere attentamente le istruzioni prima di avviare la macchina.

3. Istruzione di montaggio

vedi figure.

4. Batteria

Le nuove batterie raggiungono la capacità di carico completo dopo 4-5 ricariche. I pacchi batterie che non sono state utilizzate per qualche tempo devono essere ricaricate prima dell'uso.

Temperature superiori a 50 °C (122 °F) riducono le prestazioni della batteria. Evitare l'esposizione prolungata a fonti di calore o sole (rischio di surriscaldamento).

I contatti dei caricabatterie e delle batterie devono essere mantenuti puliti.

Per una durata di vita ottimale, le batterie devono essere completamente cariche, dopo usato.

5. Istruzioni per la manutenzione

Seguire le normative ambientali locali e nazionali per la manipolazione e lo smaltimento di tutti i componenti.

Gli interventi di riparazione e manutenzione devono essere effettuati esclusivamente da personale qualificato utilizzando solo ricambi originali. Contattare il fabbricante o il rivenditore autorizzato più vicino per ricevere assistenza tecnica o per ordinare i ricambi.

Se l'utensile viene utilizzato quotidianamente, smontarlo e controllarlo ogni tre 3 mesi. Sostituire le parti danneggiate o usurate.

Assicurarsi sempre che la macchina sia scollegata dalla fonte di energia per evitare l'azionamento accidentale.

Le parti altamente soggette a usura sono sottolineate nell'elenco delle parti.

Per mantenere al minimo i tempi di inattività, si consigliano i seguenti kit di manutenzione :

Kit di messa a punto: consultare l'elenco delle parti

6. Smaltimento

Lo smaltimento di questa apparecchiatura deve seguire la legislazione del rispettivo paese.

Tutte le attrezzature danneggiate, fortemente consumate o funzionanti in modo improprio DEVONO ESSERE MESSE FURI SERVIZIO.

Far riparare solo da personale tecnico di manutenzione.

7. SIMBOLO



Si prega di leggere attentamente le istruzioni prima di avviare la macchina.



Non gettare le apparecchiature elettriche tra i rifiuti domestici! Nel rispetto della Direttiva Europea sulle apparecchiature elettriche ed elettroniche e la sua attuazione in conformità della legislazione nazionale, gli utensili elettrici che hanno raggiunto la fine della loro vita devono essere raccolti separatamente e conferiti ad un impianto di riciclo ecocompatibile.



Marchio CE



Rimuovere il pacco batteria prima di iniziare qualsiasi lavoro sulla macchina.



Marchio nazionale di conformità Corea



Marchio di conformità EurAsian

8. DICHIARAZIONE DI CONFORMITÀ CE

La Società: **CHICAGO PNEUMATIC Tool Co. 1800 Overview Drive Rock Hill, SC 29730 - USA**

Tipo : **Avvitatore a impulsu**

Dichiara che il(i) prodotto(i) : **CP8828**

Numero di serie: **00001 - 99999**

Origine del prodotto : **China**

è (sono) in conformità con le esigenze previste dalla Direttiva sulla convergenza delle legislazioni degli Stati membri relative: - alle „Macchine“ : (2006/42/EC), RoHS

(2011/65/EU), EMC (2014/30/EU), norma(e) armonizzata(e) applicabile(i):

EN 60745-1:2009 + A1:2010 EN 60745-2-1:2010 EN 60745-2-2:2010

EN 55014-1:2006 + A1:2009 + A2:2011 EN 55014-2:1997 + A1:2001 + A2:2008

Nome e funzione del dichiarante: **Pascal Roussy (R&D Manager)**

Luogo e Data : **Saint-Herblain, 15/04/2016**

File tecnico disponibile dalla Sede Centrale europea Pascal Roussy R&D manager CP Technocenter 38, rue Bobby Sands - BP10273 44800 Saint Herblain - France

Copyright 2016, Chicago Pneumatic Tool Co. LLC

Tutti i diritti riservati. Qualsiasi uso non autorizzato o copia del contenuto o di parte del contenuto è proibito. Questo vale in particolare modo per i marchi registrati, le descrizioni dei modelli, i numeri delle parti e i disegni. Si avvisa che l'utilizzo di parti originali non è coperto da garanzia o da responsabilità per danni causati da un prodotto difettoso.



1. Technische gegevens

Model	Aandrijving	Draaimoment	Vrije snelheid	Gewicht	Slagen per minuut	Afmetingen LxWxH	Accuspanning	Geluidsdruk L _{PA}	Geluidsterkte L _{WA}	Vibratie	
										a _{hd}	K
	1	2	3	4	5	6	7	8	9	10	
	[inch]	[ft. lbs] [Nm]	min-1	[lb] [kg]	min-1	[mm] [inch]	[volt]	[dB(A)]	[dB(A)]	[m/s ²]	[m/s ²]

max. druk 6.3 bar (90 psi)

ah : Trillingsniveau, k Onzekerheid; L_{PA} Geluidsdruk dB(A), K_{PA} = K_{WA} = 3 dB Onzekerheid

Verklaring van ruis en trillingen (EN60745)

Alle waarden zijn van toepassing op de datum van deze publicatie. Actuele informatie vindt u op www.cp.com.

De opgegeven waarden zijn verkregen door laboratoriumtesten in overeenstemming met de verklaarde eisen en zijn geschikt voor vergelijking met de opgegeven waarden van andere tools die getest zijn volgens de normen. De opgegeven waarden zijn niet voldoende voor gebruik in risico-evaluaties en kunnen de waarden gemeten in individuele werkplekken hoger zijn. De feitelijke blootstellingwaarden en het letselrisico ervaren door een individuele gebruiker zijn uniek en hangen af van de manier waarop de gebruiker werkt, het werkstuk en de inrichting van de werkplek, maar ook van de duur van de blootstelling en fysieke conditie van de gebruiker. Wij, CHICAGO PNEUMATIC TOOLS, kunnen niet aansprakelijk worden gesteld voor de gevolgen van het gebruik van de opgegeven waarden in plaats van de waarden van werkelijke blootstelling in een individuele risico-evaluatie op een werkpleksituatie waarover wij geen controle hebben. Deze tool kan hand-arm vibratiesyndroom veroorzaken als gebruiksregels niet adequaat worden toegepast. Een EU richtlijn inzake het beheer van hand-armtrillingen is te vinden op www.neurop.eu/uploads/documents/pdf/PNS-02-NV_Declarati-on_info_sheet_0111.pdf Wij adviseren een beleid voor medische controle voor het opsporen van vroege symptomen die betrekking kunnen hebben op blootstelling aan lawaai of trillingen, zodat de beleidsprocedures kunnen worden gewijzigd om mogelijk schadelijke gevolgen in de toekomst te voorkomen.

2. Machinetype

- Dit product is ontworpen voor het installeren en verwijderen van schroefdraadbevestigingen in hout, metaal en kunststof. Andere toepassingen zijn niet toegestaan. Alleen voor professioneel gebruik.
- Lees de instructies aandachtig door voordat u de machine start.

3. Montagehandleiding

- zie afbeeldingen.

4. Accu

- Nieuwe accu's bereiken de volledige laadcapaciteit na 4-5 opladingen en ontladingen. accu's die niet voor enige tijd gebruikt zijn moeten vóór gebruik worden opgeladen.
- Temperaturen boven 50 °C (122 °F) verminderen de prestaties van de accu. Vermijd langdurige blootstelling aan hitte of zonlicht (gevaar voor oververhitting).
- De contacten van opladers en accu's moeten schoon worden gehouden.
- Voor een optimale levensduur, de accu's moeten na gebruik volledig worden opgeladen.

5. Onderhoudsinstructies

Volg de lokale milieuvoorschriften van het land voor veilige hantering en verwijdering van alle componenten.

- Onderhoudswerkzaamheden en reparaties moeten worden uitgevoerd door gekwalificeerd personeel waarbij alleen originele reserveonderdelen gebruikt mogen worden. Neem contact op met de fabrikant voor de dichtstbijzijnde geautoriseerde dealer voor advies over technisch onderhoud of als u reserveonderdelen nodig hebt.
- Demonteer en controleer het gereedschap om de drie 3 maanden als het dagelijks wordt gebruikt. Vervang beschadigde of versleten onderdelen.
- Zorg altijd ervoor dat de machine is losgekoppeld van de energiebron om onbedoelde bediening te voorkomen.
- Hoge slijd delen zijn onderstreept in de onderdelenlijst.
- Om uitval tot een minimum te beperken, worden de volgende servicekits aanbevolen :
Tune-Up Kit: zie onderdelenlijst

6. Verwijdering

- De verwijdering van deze apparatuur moet de wetgeving van het desbetreffende land volgen.
- Alle beschadigde, versleten of slecht functionerende apparatuur moet buiten bedrijf worden gesteld.
- **Reparatie alleen door technisch onderhoudspersoneel.**

7. SYMBOOL

Lees de instructies aandachtig door voordat u de machine start.



Gooi geen elektrisch gereedschap met het huisvuil weg! Volgens de Europese richtlijn betreffende afgedankte elektrische en elektronische apparatuur en de uitvoering ervan in overeenstemming met de nationale wetgeving, moet elektrisch gereedschap die het einde van hun levensduur hebben bereikt apart worden ingezameld en afgevoerd naar een geschikt verzamelpunt voor recycling.

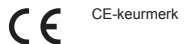

Verwijder de accu voordat u begint met werkzaamheden aan de machine.



Nationaal merk van overeenstemming Korea

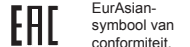

8. E.G.-VERKLARING VAN OVEREENSTEMMING

De firma : **CHICAGO PNEUMATIC Tool Co. 1800 Overview Drive Rock Hill, SC 29730 - USA**

Machinetype : **slagschroevendraaier**

Verklaart hierbij dat het (de) produkt(en) : **CP8828**

Serialnummer: **00001 - 99999**

Herkomst van het product : **China**

in overeenstemming is (zijn) met de vereisten van de richtlijn van de Raad inzake de onderlinge aanpak van de lidstaten betreffende: "machines" : (2006/42/EC), RoHS (2011/65/EU), EMC (2014/30/EU), geldige geharmoniseerde norm(en) : EN 60745-1:2009 + A11:2010 EN 60745-2-1:2010 EN 60745-2:2010 EN 55014-1:2006 + A1:2009 + A2:2011 EN 55014-2:1997 + A1:2001 + A2:2008

Naam en Functie van de opsteller: **Pascal Roussy (R&D Manager)**

Plaats en datum : **Saint-Herblain, 15/04/2016**

Technisch bestand is verkrijgbaar van het EU-hoofdkwartier. Pascal Roussy R&D manager CP Technocenter 38, rue Bobby Sands - BP10273 44800 Saint Herblain - France

Copyright 2016, Chicago Pneumatic Tool Co. LLC

Alle rechten voorbehouden. Onbevoegd gebruik of kopiëren van de inhoud of een deel daarvan is verboden. Dit geldt in het bijzonder voor handelsmerken, modelbenamingen, onderdeelnummers en teken. Gebruik uitsluitend goedgekeurde onderdelen. Schade of storingen, veroorzaakt door het gebruik van niet-goedgekeurde onderdelen, worden niet door de



1. Технические характеристики

Модель	Привод	Крутящий момент	Скорость свободного хода	Вес	Ударов в минуту	Габаритные размеры LxWxH	Напряжение аккумулятора	Звуковое давление	Мощность звука	Вибрация	
										a _{hd}	K
	1	2	3	4	5	6	7	8	9	10	
	[дюйм]	[ft.lbs] [Н*м]	мин-1	[lb] [кг]	мин-1	[мм] [дюйм]	[volt]	[дБ(A)]	[дБ(A)]	[м/с ²]	[м/с ²]

макс. давление 6,3 бар (90 фунт/кв. дюйм)

a_h :Уровень вибрации, K Неизвестно; L_{pa} Звуковое давление dB(A), K_{pa} = K_{wa} = 3 dB Неизвестно

Заявленные шумовые и вибрационные характеристики (EN60745)

Все значения являются действительными на дату настоящей публикации. Для получения дополнительной информации, пожалуйста, посетите веб-сайт [www. cp.com](http://www.cp.com)

Эти заявленные параметры, полученные при испытаниях в лабораторных условиях согласно указанным стандартам, пригодны для сравнения с заявленными характеристиками других инструментов, стандартизованных по тем же стандартам. Заявленные параметры не пригодны для использования в оценках риска, а параметры, измеренные на индивидуальных рабочих местах, могут иметь более высокие значения. Фактические параметры воздействия и риск причинения вреда отдельным лицам носят индивидуальный характер и зависят от приемов работы, обрабатываемой заготовки и особенностей рабочего места, а также от длительности воздействия и физического состояния пользователя. Наша компания, CHICAGO PNEUMATIC TOOLS, не несет ответственности за последствия использования заявленных параметров вместо параметров, отражающих фактическое воздействие, в оценке риска в ситуации, которая создается на индивидуальном рабочем месте и которая находится вне нашего контроля. При неправильной работе с этим инструментом он может вызвать вибрационный синдром кисти руки. Указания ЕС по снижению вибрационного синдрома кисти рук можно найти на www.pneurop.eu/uploads/documents/pdf/PN3-02-NV_Declaration_info_sheet_0111.pdf. Мы рекомендуем программу контроля состояния здоровья, которая обеспечивает раннее обнаружение симптомов вредного воздействия шума и вибрации, позволяя своевременно пересмотреть процедуры руководства работами, чтобы предотвратить ухудшение здоровья в будущем.

2.Тип(ы) оборудования

- Этот продукт предназначен для монтажа и демонтажа резьбовых крепежных деталей в дереве, металле и пластике. Другое использование запрещено. Для профессионального применения.
- Пожалуйста, внимательно прочтите инструкцию перед запуском инструмента.

3. Инструкция по установке

- См. рисунки.

4. Аккумулятор

- Новая аккумуляторная батарея достигает емкости для полной нагрузки после 4 - 5 циклов зарядки и разрядки. Аккумуляторная батарея, не использовавшаяся некоторое время, должна быть заряжена перед применением.
- Температуры свыше 50 ° C (122 ° F) снижают производительность аккумуляторной батареи. Не допускайте длительного воздействия тепла или солнечного света (опасность перегрева).
- Поддерживайте чистоту контактов зарядных устройств и аккумуляторных батарей.
- Для оптимального срока службы аккумуляторные батареи должны быть полностью заряжены после применения.

5. Инструкция по техническому обслуживанию

- Соблюдайте национальные нормы защиты окружающей среды для безопасного обращения и утилизации всех компонентов.
- Техническое обслуживание и ремонтные работы должны выполняться квалифицированным персоналом с использованием только оригинальных запасных частей. Обратитесь к производителю или к ближайшему авторизованному дилеру по вопросам технического обслуживания и когда потребуются запасные части.
- Разбирайте и проверяйте инструмент каждые 3 месяца при ежедневном его использовании. Заменяйте поврежденные и изношенные части.
- Всегда проверяйте отключение инструмента от источника энергии, чтобы избежать случайного включения.
- Детали с быстрым износом подчеркнуты в списке деталей.
- Чтобы сократить время простоя до минимума, рекомендуются следующие комплекты для технического обслуживания :

Набор для настройки: См. список запчастей

6. Утилизация

- Утилизация данного оборудования должна соответствовать законодательству соответствующей страны.
- Все поврежденные, сильно изношенные или неправильно работающие УСТРОЙСТВА ДОЛЖНЫ БЫТЬ ВЫВЕДены ИЗ ЭКСПЛУАТАЦИИ.
- Ремонт только персоналом технического обслуживания.

7. СИМВОЛ



Пожалуйста, внимательно прочтите инструкцию перед запуском инструмента.



Не выбрасывайте электрические инструменты вместе с бытовыми отходами! В соответствии с европейской директивой по утилизации электрического и электронного оборудования и ее применения согласно национальному законодательству, электрические инструменты после завершения срока службы должны собираться отдельно и передаваться на предприятие переработки, действующее без ущерба для окружающей среды.



Знак CE



Извлеките аккумуляторную батарею до начала любых ремонтных или сервисных работ с инструментом.



Национальный знак соответствия Корея



Знак Евразийского Соответствия.

8. ДЕКЛАРАЦИЯ СООТВЕТСТВИЯ

Мы : CHICAGO PNEUMATIC Tool Co. 1800 Overview Drive Rock Hill, SC 29730 - USA

Тип(ы) оборудования : Ударная отвертка

Заявляем, что продукция : CP8828

Серийные номера: 00001 - 99999

Происхождение продукта : China

соответствует требованиям директив Европейского Совета относительно законодательств стран-участниц по „Машинному оборудованию“ : (2006/42/EC), RoHS (2011/65/EU), EMC (2014/30/EU), применяемые согласованные нормы: EN 60745-1:2009 + A1:2010 EN 60745-2-1:2010 EN 60745-2-2:2010 EN 55014-1:2006 + A1:2009 + A2:2011 EN 55014-2:1997 + A1:2001 + A2:2008

Фамилия и должность составителя: Pascal Roussy (R&D Manager)

Место и дата : Saint-Herblain, 15/04/2016

Технический документ доступен в главном офисе Европейского Союза, Pascal Roussy R&D manager CP Technocenter 38, rue Bobby Sands - BP10273 44800 Saint Herblain - France

Copyright 2016, Chicago Pneumatic Tool Co. LLC

Все права защищены. Всякое несанкционированное использование или копирование любого или части настоящего документа запрещается. Этот запрет распространяется в частности на товарные знаки, обозначения моделей, каталожные номера и чертежи. Используйте только утвержденные детали. На любые повреждения или неисправности из-за применения неавторизованных деталей не распространяется действие гарантии или обязательства ответственности за продукцию.

1. Tekniska data

Modell	Driv enhet	Vridmoment	Fri hastighet	Vikt	Slag per minut	Mått LxWxH	Batterispänning	Ljudtrycksnivå L _{PA}	Ljudeffekt L _{WA}	Vibrationer	
										a _{hd}	K
	1	2	3	4	5	6	7	8	9	10	
	[tjmm]	[ft.lbs] [Nm]	min-1	[lb] [kg]	min-1	[mm] [tjmm]	[volt]	[dB(A)]	[dB(A)]	[m/s ²]	[m/s ²]

max. tryck 6,3 bar (90 psi)
ah : Vibrationsnivå, **k** Osäkerhet; **L_{PA}** Ljudtrycksnivå dB(A), **K_{PA}** = **K_{WA}** = 3 dB Osäkerhet

Deklaration av buller och vibrationer (EN60745)

 Alla värden är aktuella vid denna publikations utgivningsdatum. För den senaste informationen, besök www.cp.com.

 Dessa deklarerade värden erhålls genom laborietypprovning i enlighet med de angivna standarderna och är lämpliga för jämförelse med deklarerade värden för andra verktyg som testats i enlighet med samma standarder. Dessa deklarerade värden är inte tillräckliga för användning i riskbedömningar, och värden som uppmått på enskilda arbetsplatser kan vara högre. De faktiska exponeringsvärdena och risken för skada som en enskild användare kan erfaras är unika och beror på hur användaren arbetar, arbetsstyckets och arbetsplatsens utformning, liksom på exponeringstiden och hälsotillståndet hos användaren. Vi, CHICAGO PNEUMATIC TOOLS, kan inte hållas ansvariga för konsekvenserna av att de deklarerade värdena används istället för värden som speglar den faktiska exponeringen vid en individuell riskbedömning på en arbetsplatsituation som vi inte har någon kontroll över. Detta verktyg kan orsaka hand-arm-vibrationsyndrom om dess användning inte kontrolleras tillräckligt. En EU-guide för hantering av hand-arm-vibrationer finns på www.pneurop.eu/uploads/documents/pdf/PN3-02-NV_Declaration_info_sheet_0111.pdf. Vi rekommenderar ett program för hälsokontroll för att upptäcka tidiga symptom som kan ha med exponering för buller eller vibrationer att göra, så att arbetsledningsprocedurer kan modifieras för att förhindra framtida skador.

2. Maskintyp

- Denna produkt är utformad för montering och demontering av gängade fästelement i trä, metall och plast. Ingen annan användning är tillåten. Endast för professionell användning.
- Läs instruktionerna noggrant innan du startar maskinen.

3. Monteringsinstruktioner

- Se figurerna.

4. Batteri

- Nya batterier når full laddningskapacitet efter 4-5 uppladdningar och urladdningar. Batterier som inte har använts under en längre tid bör laddas före användning.
- Temperaturer över 50 °C (122 °F) reducerar prestandan hos batteriet. Undvik lång exponering för värme eller solen (risk för överhettning).
- Kontaktarna för laddare och batterier skall hållas rena.
- För en optimal livslängd måste batterierna måste laddas helt efter användningen.

5. Underhållsinstruktioner

- Följ lokala miljöregler för säker hantering och kassering av alla komponenter.

- Underhålls- och reparationsarbete måste utföras av kvalificerad personal och de får endast använda originalreservdelar. Kontakta tillverkaren eller en auktoriserad återförsäljare nära dig för råd om teknisk service eller om du har behov av originalreservdelar.
- Plocka isär och undersök verktyget en gång var tredje månad om verktyget används varje dag. Byt ut skadade eller slitna delar.
- Se alltid till att maskinen är bortkopplad från strömförsörjningen för att undvika oavsiktlig start.
- Delar med högt slitage är understruken i reservdelslistan.
- För att hålla stillesändstiden till ett minimum rekommenderas följande servicesatser :
Trimningsssat: Se listan över delar

6. Bortskaffande

- Avyttringen av denna utrustning måste följa lagstiftningen i respektive land.
- Alla skadade, hårt slitna eller felaktigt fungerande enheter måste tas ur drift.
- Reparation får endast utföras av teknisk underhållspersonal.**

7. SYMBOL

Läs instruktionerna noggrant innan du startar maskinen.



Släng inte elektriska verktyg i hushållssoporna! Enligt EU-direktiv om avfall från elektrisk och elektronisk utrustning och dess tillämpning enligt nationell lagstiftning ska elektriska verktyg som har nått slutet av sin livslängd samlas in separat och lämnas till miljövänlig återvinning.



CE-symbol



Ta bort batteripacket innan du börjar arbeta på maskinen.



Korea överensstämmelsesymbol



EurAsian överensstämmelsesymbol.

8. EG-DEKLARATION OM ÖVERENSSTÄMMEELSE

 Vi : : **CHICAGO PNEUMATIC Tool Co. 1800 Overview Drive Rock Hill, SC 29730 - USA**

 Maskintyp : **Slagskrummejsel**

 Förklarar att maskinen : **CP8828**

 Serienummer: **00001 - 99999**

 Produktens ursprung : **China**

Överensstämmer med kraven i Ministerrådets direktiv om harmonisering av medlemsstaternas lagar rörande "maskiner" : (2006/42/EC), RoHs (2011/65/EU), EMC (2014/30/EU), tillämpliga harmoniserade standarder:

EN 60745-1:2009 + A11:2010 EN 60745-2-1:2010 EN 60745-2-2:2010

EN 55014-1:2006 + A1:2009 + A2:2011 EN 55014-2:1997 + A1:2001 + A2:2008

 Utfärdarens namn och befattning: **Pascal Roussy (R&D Manager)**

 Plats & datum : **Saint-Herblain, 15/04/2016**

 Teknisk fil tillgänglig från EU:s huvudkontor. **Pascal Roussy R&D manager CP Technocenter 38, rue Bobby Sands - BP10273 44800 Saint Herblain - France**
Copyright 2016, Chicago Pneumatic Tool Co. LLC

Alla rättigheter förbehålls. All icke auktoriserad användning eller kopiering av innehållet eller del därav är förbjudet. Detta gäller speciellt för varumärken, modellbenämningar, artikelnummer och ritningar. Använd endast auktoriserade delar. All skada eller felaktig funktion orsakat av användning av icke auktoriserade delar täcks ej av garanti eller produktansvarighet.

1. Tekniske Data

Model	Drev	Moment	Tomgangs-hastighed	Vægt	Slag per minut	Mål LxWxH	Batterispænding	Lydtryk L _{PA}	Lydeffekt L _{WA}	Vibration	
										a _{hd}	K
	1	2	3	4	5	6	7	8		9	10
	[tommer]	[ft.lbs] [Nm]	min-1	[lb] [kg]	min-1	[mm] [tommer]	[volt]	[dB(A)]	[dB(A)]	[m/s ²]	[m/s ²]

maks. tryk 6,3 bar (90 psi)

ah : Vibrationsniveau, k Usikkerhed; L_{PA} Lydtryk dB(A), K_{PA} = K_{WA} = 3 dB Usikkerhed

Bekendtgørelse for støj og vibrationer (EN60745)

Alle værdier er dags dato for denne publicering. For nyeste information besøg www.cp.com.

De opgivne værdier blev målt ved tests i et laboratorium i henhold til de opgivne standarder, og kan sammenlignes med data for andre værktøjer testet i henhold til samme standarder. De opgivne data er ikke tilstrækkelige til brug ved risikovurderinger, og værdier målt på individuelle arbejdspladser kan være højere. Den aktuelle påvirkning og risiko for skader der opleves af en individuel bruger er unik, og afhænger af den måde brugeren arbejder, det bearbejdede emne, arbejdspladens indretning, samt tiden for påvirkningen og brugerens fysiske kondition. Vi, CHICAGO PNEUMATIC TOOLS, kan ikke holdes ansvarlig for konsekvenserne ved anvendelse af de opgivne værdier, i stedet for de værdier der viser de aktuelle påvirkninger, ved individuelle risikovurderinger for arbejdspladser, som vi ikke har kontrol over. Dette værktøj kan forårsage hånd-arm vibrationsyndrom, hvis det ikke er håndteret korrekt. En EU-vejledning vedrørende hånd-arm vibrationer findes på www.pneurop.eu/uploads/documents/pdf/PN3-02-NV_Declaration_info_sheet_0111.pdf Vi anbefaler et program for helbredsovervågning for at afsløre tidlige symptomer, der kan hidrøre fra påvirkninger af støj og vibrationer, således at arbejdsprocedurer kan tilpasses for at forhindre fremtidige påvirkninger.

2.Maskintype

- Dette produkt er udviklet til at installere og fjerne gevindfastgørelser i træ, metal og plast. Ingen anden form for anvendelse er tilladt. Kun til professionel brug.
- Læs vejledningen omhyggeligt, før maskinen startes.

3. Montage

- Se tal.

4. Batteri

- Nye batteripakker når fuld kapacitet efter 4 - 5 opladninger og afladninger. Batteripakker som ikke har været i brug i nogen tid, bør oplades før brug.
- Temperaturer på over 50 ° C (122 ° F) reducerer ydelsen af batteripakken. Undgå længere tids udsættelse for varme eller solskin (risiko for overophedning).
- Opladerens og batteripakkens kontakter skal holdes rene.
- For en optimal levetid, skal batteripakker være fuldt opladet efter brug.

5. Vedligeholdelsesinstruktioner

- **Følg landets lokale miljøregler for sikker håndtering og bortskaffelse af alle komponenter.**

- Vedligeholdelse og reparation skal udføres af en kvalificeret person udelukkende ved brug af originale reservedele. Kontakt producenten eller den nærmeste godkendte forhandler for råd om teknisk service, eller hvis der er behov for reservedele.
- Adskil og kontroller værktøjet hver tredje (3.) måned, hvis værktøjet anvendes hver dag. Udskift beskadigede og slidte dele. Sørg altid for at maskinen er frakoblet energikilden (trykluft) for at undgå uheld.
- Sørg altid for, at maskinen er koblet fra energikilden, for at undgå utilsigtet drift.
- Dele som slides hurtigt er understreget i styklisten.
- For at holde nedetiden på et minimum, anbefales følgende servicesæt :

Tuningsæt: se stykliste

6. Bortskaffelse

- Bortskaffelsen af dette udstyr skal følge lovgivningen i det pågældende land.
- Alle beskadigede, slidte eller forkeret fungerende enheder SKAL tages ud af drift.
- **Reparation kun af teknisk vedligeholdelsespersonale.**

7. SYMBOL



Læs vejledningen omhyggeligt, før maskinen startes.



Smid ikke elværktøj ud sammen med almindeligt affald! I henhold til det europæiske direktiv for affald af elektrisk og elektronisk udstyr og dets gennemførelse i overensstemmelse med national lovgivning, skal brugt elværktøj, der er udjent, indsamles separat og bortskaffes på en miljøvenlig genvindingsanlæg.



CE-mærke



Fjern batteriet, før der påbegyndes arbejde på maskinen.



Nationalt typegodkendelsesmærke Sydkorea



EurAsian overensstemmelsesmærke.

8. EF OVERENSSTEMMELSESERKLÆRING

Vi: **CHICAGO PNEUMATIC Tool Co. 1800 Overview Drive Rock Hill, SC 29730 - USA**

Maskintype : **Slagnøgle**

erklærer at produktet/produktene : **CP8828**

Serienummer: **00001 - 99999**

Produktets oprindelse : **China**

er i overensstemmelse med kravene i Rådets Direktiv vedr. tilnærmelse mellem medlemslandenes love for „Maskiner“ : (2006/42/EC), RoHS (2011/65/EU), EMC (2014/30/EU), gældende harmoniserede standard(er):

EN 60745-1:2009 + A1:2010 EN 60745-2-1:2010 EN 60745-2-2:2010

EN 55014-1:2006 + A1:2009 + A2:2011 EN 55014-2:1997 + A1:2001 + A2:2008

Udstederens navn og stilling: **Pascal Roussy (R&D Manager)**

Sted & Dato : **Saint-Herblain, 15/04/2016**

Teknisk fil er tilgængelig fra Eu's hovedkvarter Pascal Roussy R&D manager CP Technocenter 38, rue Bobby Sands - BP10273 44800 Saint Herblain - France

Copyright 2016, Chicago Pneumatic Tool Co. LLC

Alle rettigheder forbeholdes. Al uautoriseret brug eller kopiering af indholdet eller dele deraf er forbudt. Dette gælder specielt varemærker, modelangivelser, reservedelsnumre og tegninger. Brug kun autoriserede reservedele. Skade eller funktionsfejl, som er forårsaget af anvendelse af uautoriserede dele, er ikke dækket af nogen garanti eller produktansvar.



1. Tekniske data

Modell	Driver	Dreiemoment	Fri hastighet	Vekt	Slag per minutt	Dimensjon LxWxH	Batterispennning	Lydtrykk L _{pa}	Lydeffekt L _{wa}	Vibrasjoner	
										a _{hd}	K
	1	2	3	4	5	6	7	8		9	10
	[tomme]	[ft.lbs] [Nm]	min-1	[lb] [kg]	min-1	[mm] [tomme]	[volt]	[dB(A)]	[dB(A)]	[m/s ²]	[m/s ²]

maks. trykk 6,3 bar (90 psi)

ah :Vibrasjonsnivå, **k** Usikkerhet; L_{pa} Lydtrykk dB(A), K_{pa} = K_{wa} = 3 dB Usikkerhet

Samsvarserklæring for støy og vibrasjonsutslipp (EN60745)

Alle verdier er gyldige på publiseringstidspunktet. Du finner den seneste oppdaterte informasjonen på cp.com.

De angitte verdiene ble oppnådd i tester som brukes i laboratorier i henhold til oppgitte standarder og kan benyttes ved sammenligning med oppgitte verdier for annet verktøy som er testet i henhold til de samme standardene. Disse oppgitte verdiene er ikke tilstrekkelige til risikovurderinger, og verdimålinger på den enkelte arbeidsplass kan være høyere. De faktiske eksponeringsverdiene og risiko for skade som oppleves av en enkelt bruker er unike og avhenger både av måten vedkommende arbeider, arbeidsstykket og arbeidsplassens utforming og eksponeringstid og brukerens fysiske tilstand. Vi, CHICAGO PNEUMATIC TOOLS, kan ikke holdes ansvarlige for konsekvenser av bruk av de oppgitte i stedet for verdier som reflekterer faktisk eksponering i en individuell risikovurdering i en arbeidssituasjon på arbeidsplasser som vi ikke har kontroll over. Verktøyet kan forårsake hånd/armvibrasjonssyndrom hvis brukten ikke er tilfredsstillende kontrollert. En EU-veiledning for kontroll av hånd/armvibrasjon finnes på www.pneuro.eu/uploads/documents/pdf/PNS-02-NV_Declaration_info_sheet_0111.pdf. Vi anbefaler at bedriftshelsejefen gjennomfører et program for å avdekke tidlige tegn på vibrasjonseksponering, slik at prosedyrene kan endres for å bidra til å unngå fremtidige skader.

2.Maskintype

- Produktet er beregnet for montering og demontering av gjengede festeelementer i tre, metall og plast. Bare for profesjonell bruk.
- Vennligst les bruksanvisningen nøye før du starter maskinen.

3. Monteringsinstruksjon

- Se tall.

4. Batteri

- Nye batterier oppnår full lastekapasitet etter 4 - 5 chargings og dischargings. Batteripakker som har notbeen brukt på en stund bør lades før bruk.
- Temperaturer over 50 °C (122 °F) reduserer ytelsen til batteripakken. Unngå lengre eksponering for varme eller solskinn (fare for overoppheting).
- Kontaktene til ladere og batterier må holdes rene.
- For optimal levetid må batteripakkene være fulladet etter bruk.

5. Vedlikeholdsintruksjoner

Følg lokale lands miljøkrav for sikker håndtering og avhending av alle komponenter.

- V edlikehold og reparasjon skal kun utføres av kvalifisert personell, og kun originale reservedeler skal brukes. Kontakt produsenten eller nærmeste autoriserte forhandler for råd om teknisk service, eller ved behov for reservedeler.
- Demontør og undersøk verktøyet hver tredje (3.) måned hvis verktøyet brukes hver dag. Skift skadde eller slitte deler.
- Sørg alltid for å maskinen er koblet fra energikilde for å unngå utilsikket bruk.
- Deler med stor slitasje er understreket i delelisten.
- For å holde nedetiden på et minimum anbefales følgende servicesett : **Finjusteringssett**: se delaliste

6. Avhending

- Avhending av dette utstyret må følge lovgivningen i det aktuelle landet.
- Alle skadde, slitt eller feilfungerende enheter MÅ TAS UT AV DRIFT.
- Reparerer kun av teknisk vedlikeholdspersonell.

7. SYMBOL



Vennligst les bruksanvisningen nøye før du starter maskinen.



Ikke kast elektroverktøy i husholdningsavfallet! I henhold til EU-direktiv om kasserte elektriske og elektroniske produkter og direktivets iverksetting i nasjonal rett, må elektroverktøy som har nådd slutten av sin levetid samles separat og returneres til et miljøvennlig gjenvinningsanlegg.



CE-tegn



Fjern batteripakken før du starter noe arbeid på maskinen.



Nasjonalt samsvarmerke Ukraina



EurAsian Konformitetstegn.

8. EF ERKLÆRING OM OVERENSSTEMMELSE

Vi: **CHICAGO PNEUMATIC Tool Co. 1800 Overview Drive Rock Hill, SC 29730 - USA**

Maskintype : **Slagtrekker**

Erklærer at produktet/produktene : **CP8828**

Serienummer: **00001 - 99999**

Produktets opprinnelse : **China**

er i overensstemmelse med kravene i direktiver vedr. tilnærmede mellom medlemslandenes lover for: «Maskiner» : (2006/42/EC), RoHS (2011/65/EU), EMC (2014/30/EU), Harmoniserende standarder som er anvendt:

EN 60745-1:2009 + A11:2010 EN 60745-2-1:2010 EN 60745-2-2:2010

EN 55014-1:2006 + A1:2009 + A2:2011 EN 55014-2:1997 + A1:2001 + A2:2008

Utsteders navn og stilling: **Pascal Roussy (R&D Manager)**

Sted og dato : **Saint-Herblain, 15/04/2016**

Teknisk fil er tilgjengelig fra EU-hovedkontoret. Pascal Roussy R&D manager CP Technocenter 38, rue Bobby Sands - BP10273 44800 Saint Herblain - France

Copyright 2016, Chicago Pneumatic Tool Co. LLC

Med enerett. Uautorisert bruk eller ettertrykk av innholdet eller deler av dette, er forbudt. Dette gjelder særlig varemerker, modellbetegnelser, delenumre og tegninger. Bruk bare originaldelar. Skadde eller funksjonstelt forårsaket av at det er brukt uoriginale deler dekkes ikke av garantien eller produktansvar.



1. Tekniset tiedot

Malli	Käyttö	Momentti	Vapaa kierrosiluku	Paino	Iskuja minuutissa	Ulkomitat LxWxH	Akun jännite	Äänenpaine L _{PA}	Äänen voimakkuus L _{WA}	Tärinä	
										a _{hd}	K
	1	2	3	4	5	6	7	8	9	10	
	[tuuma]	[ft. lbs] [Nm]	min-1	[lb] [kg]	min-1	[mm] [tuuma]	[volt]	[dB(A)]	[dB(A)]	[m/s ²]	[m/s ²]

suurin paine 6,3 bar (90 psi)

ah :Värähtelytaso, K Epävarmuus; L_{PA} Äänenpaine dB(A), K_{PA} = K_{WA} = 3 dB Epävarmuus

Melupäästö- ja värähtelyvakuutus (EN60745)

Kaikki arvot ovat voimassa tämän julkaisun päivämääränä. Katso uusimmat tiedot osoitteesta www.cp.com.

Tässä ilmoitetut arvot on saatu mainittujen normien mukaisissa laboratoritesteissä, ja niitä voidaan verrata samojen normien mukaisesti testattujen muiden työkalujen ilmoitettuihin arvoihin. Ilmoitetut arvot eivät sovellu riskien arviointiin, ja yksittäisissä työpisteissä mitatut arvot voivat olla selvosteassa mainittuja arvoja suuremmat. Todelliset altistusarvot ja yksilön kohdistuvat haitalliset vaikutukset ovat yksilöllisiä. Ne riippuvat työskentelytavasta, työstettävästä kappaleesta, työaseman rakenteesta, altistusajasta ja käyttäjän terveydentilasta. Sen vuoksi CHICAGO PNEUMATIC TOOLS ei voi olla vastuussa tässä ilmoitettujen arvojen käytöstä (todellisten altistusarvojen sijasta) työpisteessä valitsevan yksilöllisen riskin määrittämiseen ja siitä aiheutuvista seuraamuksista olosuhteissa, joihin emme voi millään tavalla vaikuttaa. Tämä työkalu saattaa aiheuttaa käden ja käsivärentenHAV-oireyhtymän ellei sitä käytetä ohjeiden mukaisesti. EU-ohje HAV-oireyhtymän käsittelemiseksi löytyy osoitteesta www.pneurop.eu/uploads/documents/pdf/PN3-02-NV_Declaration_info_sheet_0111.pdf Suositamme säännöllisiä terveys tarkastuksia tärinäaltistuksen aiheuttamien, tärinänsairauten viittaavien oireiden havaitsemiseksi ajoissa, jotta työnohjauksella ja työympäristön vaikuttavilla toimilla voidaan estää oireiden paheneminen tulevaisuudessa.

2. Koneen tyyppi (tyypit)

• Tuote on suunniteltu kierteitettyjen kiinnikkeiden asennukseen ja irrotukseen puuhun, metalliin ja muuviini. Käyttö muuhun tarkoitukseen on kielletty. Vain ammattikäyttöön.

• Lue ohjeet huolellisesti ennen koneen käynnistämistä.

3. Asennusohje

• Katso kuvia.

4. Akku

- Uudet akut saavuttavat täyden kuormituskapasiteettiä 4–5 lataus- ja purkukerran jälkeen. Akut, joita ei ole käytetty hetken, tulee ladata ennen käyttöä.
- Yli 50 °C:n (122 °F) lämpötilat heikentävät akun suorituskykyä. Vältä pitkää altistumista kuumuudelle tai auringonpaisteelle (ylikuumentamisen vaara).
- Latureiden ja akkujen kosketuspinnat on pidettävä puhtaina.
- Optimaalisen eliniän varmistamiseksi akut on ladattava täyteen käytön jälkeen.

5. Huolto-ohjeet

Seuraa maasi ympäristö määräyksiä koskien kaikkien komponenttien turvallista käsittelyä ja hävittämistä.

- Kunnossapito ja korjaustyöt on annettava päteväen henkilöstön tehtäväksi ja niissä on käytettävä alkuperäisiä varaosia. Ota yhteys valmistajaan tai lähimpään valtuutettuun jälleenmyyjään, jos tarvitset huoltopalvelua tai varaosia.
 - Pura ja tarkista työkalu kolmen (3) kuukauden välein, jos se on käytössä päivittäin. Vaihda vioittuneet tai kuluneet osat.
 - Varmista aina, että laite on irrotettu energialähteestä tahattoman käynnistyksen välttämiseksi.
 - Herkäksi kuluvat osat on alleviivattu osaluettelossa.
 - Epäkäytettävyyden vähentämiseksi minimiinsä suosittelemme seuraavia huoltosarjoja :
- Virityssarja:** katso osaluetteloa

6. Hävittäminen

- Tämän laitteen hävittämisessä tulee seurata asianomaisen maan lainsäädännön määräyksiä.
- Kaikki vahingoittuneet, pahoin kuluneet tai heikosti toimivat laitteet ON POISTETTAVA KÄYTTÖSTÄ.
- **Korjauksen saa suorittaa vain koulutettu huoltohenkilöstö.**

7. SYMBOLI



Lue ohjeet huolellisesti ennen koneen käynnistämistä.



Älä hävitä sähkötyökaluja kotitalousjätteen seassa! Eurooppalaisen sähkö- ja elektroniikkaromua koskevan direktiivin sekä sen perusteella laaditun paikallisen lainsäädännön mukaisesti käyttökänsä lopussa olevat sähkötyökalut on kerättävä erikseen ja palautettava ympäristöystävälliseen kierrätyslaitokseen.



Eurooppalainen vaatimusten mukaisuusmerkki



Irrota akkupaketti ennen kuin aloitat työskentelyn koneen parissa.



Korea vaatimusten mukaisuusmerkki



Euraasiainen vaatimusten mukaisuusmerkki

8. ILMOITUS YHDENMUKAISUUDESTA EY

Me : CHICAGO PNEUMATIC Tool Co. 1800 Overview Drive Rock Hill, SC 29730 - USA

Koneen tyyppi (tyypit) : Iskuporakone

Vakuutamme, että tuote (tai tuotteet) : CP8828

Sarjanumerot: 00001 - 99999

Tuotteen alkuperä : China

noudattaa neuvoston direktiivejä ja jäsenmaiden lainsäädäntöä koskien koneita. : (2006/42/EC), RoHS (2011/65/EU), EMC (2014/30/EU), sovellettavat harmonisoidut standardit:

EN 60745-1:2009 + A1:2010 EN 60745-2-1:2010 EN 60745-2-2:2010

EN 55014-1:2006 + A1:2009 + A2:2011 EN 55014-2:1997 + A1:2001 + A2:2008

Julkaisijan nimi ja asema: **Pascal Roussy (R&D Manager)**

Paikka ja aika : **Saint-Herblain, 15/04/2016**

Tekniset tiedostot ovat saatavana EU-alueen pääkonttorista. Pascal Roussy R&D manager CP Technocenter 38, rue Bobby Sands - BP10273 44800 Saint Herblain - France

Copyright 2016, Chicago Pneumatic Tool Co. LLC

Kaikki oikeudet pidätetään. Sisällön luvaton käyttö tai kopiointi kokonaan tai osittain on kielletty. Tämä koskee erityisesti tavaramerkkejä, mallinimikkeitä, osanumeroita ja piirustuksia. Käytä vain alkuperäisiä varaosia. Takuu tai tuotevastuu ei kata vahinkoja, jotka ovat syntyneet käytettäessä muita kuin alkuperäisiä varaosia.



1. Dados Técnicos

Modelo	Unidade	Binário	Velocidade livre	Peso	Golpes por minuto	Dimensões LxWxH	Tensão da bateria	Pressão sonora L _{PA}	Potência de Som L _{WA}	Vibração		
				lb/kg			V			a _{hd}	K	
	1	2	3	4	5	6	7	8		9	10	
	[polegada]	[ft. lbs] [Nm]	min-1	[lb] [kg]	min-1	[mm] [polegada]	[volt]	[dB(A)]	[dB(A)]	[m/s ²]	[m/s ²]	

pressão máx. 6,3 bar (90 psi)

ah :Nível de vibração, k Incerteza; L_{PA} Pressão sonora dB(A), K_{WA} = K_{WA} = 3 dB Incerteza

Declaração de ruído e emissão de vibrações (EN60745)

Todos os valores são atuais até à data desta publicação. Para informação mais recente, visite www.cp.com.

Os valores declarados foram obtidos por testes de tipo laboratorial de acordo com as normas indicadas e são adequados para a comparação com os valores declarados de outras ferramentas testadas de acordo com as mesmas normas. Estes valores declarados não são adequados para a utilização em avaliações de risco, e os valores medidos em locais de trabalho podem ser superiores. Os valores atuais de exposição e de risco de danos experimentados por um utilizador individual são únicos e dependem da forma como o utilizador trabalha, da peça de trabalho e do design da estação de trabalho, assim como do período de exposição e da condição física do utilizador. Nós, CHICAGO PNEUMATIC TOOLS, não podemos ser responsabilizados por consequências da utilização das ferramentas declaradas, em vez dos valores que refletem a exposição atual, numa avaliação de risco individual numa situação no local de trabalho na qual não temos qualquer controlo. Esta ferramenta pode provocar síndrome de vibração na mão e braço, se a sua utilização não for devidamente gerida. Pode encontrar um guia da UE para lidar com a vibração da mão e braço em www.pneurop.eu/uptools/documents/pdf/PN3-02-NV_Declaration_info_sheet_0111.pdf Recomendamos um programa de vigilância da saúde para detectar sintomas precoces que possam estar relacionados com a exposição ao ruído ou vibração, de modo a que os procedimentos de gestão possam ser modificados, para ajudar a evitar danos futuros.

2.Tipo(s) de máquina

- Este produto é projectado para instalação e remoção de parafusos em madeira, metal e plástico. Não é permitida qualquer outra utilização. Apenas para uso profissional.
- Por favor, leia atentamente as instruções antes de iniciar a máquina.

3. Instruções de montagem

- Ver figuras.

4. Bateria

- As novas baterias atingem a capacidade de carga completa após 4-5 carregamentos e descargas. As baterias que não sejam usadas durante algum tempo devem ser recarregadas antes do uso.
- As temperaturas superiores a 50 ° C (122 ° F) reduzem o desempenho da bateria. Evite a exposição prolongada ao calor ou ao sol (risco de sobreaquecimento).
- Os contatos dos carregadores e das baterias devem ser mantidos limpos.
- Para um tempo de vida ideal, as baterias devem ser totalmente carregadas, após o uso.

5. Instruções de manutenção

- Siga os regulamentos ambientais locais do país para um manuseamento seguro e eliminação de todos os componentes.
- O trabalho de manutenção e reparação deve ser levado a cabo por pessoal qualificado, utilizando apenas peças de substituição originais. Contacte o fabricante ou o seu concessionário autorizado mais próximo para procurar aconselhamento ou assistência técnica ou se necessitar de adquirir peças de substituição.
- Desmonte e inspecione a ferramenta a cada três (3) meses, se a ferramenta for utilizada todos os dias. Substitua as peças danificadas ou gastas.
- Assegure-se sempre de que a máquina está desligada da fonte de energia para evitar operação acidental.
- As peças de alto desgaste estão sublinhadas na lista de peças.
- Para manter o tempo de inactividade no mínimo, são recomendados os seguintes kits de serviço :

Kit de Ajustagem: veja a lista de peças

6. Eliminação

- A eliminação deste equipamento deve seguir a legislação do respectivo país.
- Todos os dispositivos danificados, muito desgastados ou que funcionem indevidamente DEVEM SER RETIRADOS DE FUNCIONAMENTO.
- Reparar apenas por pessoal da manutenção técnica.

7. SÍMBOLO



Por favor, leia atentamente as instruções antes de iniciar a máquina.



Não elimine as ferramentas eléctricas no lixo doméstico! Em cumprimento da Directiva Europeia relativa aos resíduos de equipamentos eléctricos e electrónicos e de sua execução, em conformidade com a legislação nacional, ferramentas eléctricas que atingiram o fim da sua vida devem ser recolhidas separadamente e entregues em instalações de reciclagem ambientalmente compatíveis.



Marca de Conformidade de CE



Retire a bateria antes de iniciar qualquer trabalho na máquina.



Marca de Conformidade da Coreia



Marca de Conformidade Eurasiática.

8. DECLARAÇÃO DE CONFORMIDADE CE

Nós : **CHICAGO PNEUMATIC Tool Co. 1800 Overview Drive Rock Hill, SC 29730 - USA**

Tipo(s) de máquina : **Controlador de impacto**

Declaramos que o(s) produto(s) : **CP8828**

Número de série: **00001 - 99999**

Origem do produto : **China**

está em conformidade com os requisitos da Directiva do Conselho, referente às legislações dos Estados-Membros relacionados com : „Maquinaria“ : (2006/42/EC), RoHS (2011/65/EU), EMC (2014/30/EU), normas harmonizadas aplicáveis:

EN 60745-1:2009 + A11:2010 EN 60745-2-1:2010 EN 60745-2-2:2010

EN 55014-1:2006 + A1:2009 + A2:2011 EN 55014-2:1997 + A1:2001 + A2:2008

Nome e cargo do emissor: **Pascal Roussy (R&D Manager)**

Local e Data : **Saint-Herblain, 15/04/2016**

Ficheiro técnico disponível na sede da UE. **Pascal Roussy R&D manager CP Technocenter 38, rue Bobby Sands - BP10273 44800 Saint Herblain - France**

Copyright 2016, Chicago Pneumatic Tool Co. LLC

Todos os direitos reservados. É proibido o uso não autorizado, qualquer que seja o fim, assim como a cópia total ou parcial. Isto aplica-se particularmente a marcas comerciais, denominações de modelos, números de peças e desenhos. Utilize somente peças autorizadas. A Garantia ou a Responsabilidade pelo Produto não cobrem danos ou o mau funcionamento



1. Τεχνικά Χαρακτηριστικά

Μοντέλο	Οδηγηση	Ροπή	Ελευθέρη ταχύτητα	Βάρος	Κρούσεις ανά λεπτό	Διάσταση LxWxH	Τάση Μπαταρίας	Ηχητική πίεση L _{pa}	Ηχητική ισχύς L _{wa}	Κραδασμοί	
										a _{hd}	K
	1	2	3	4	5	6	7	8	9	10	
	[N.m]	[ft.lbs]	[min-1]	[lb]	[min-1]	[mm]	[volts]	[dB(A)]	[dB(A)]	[m/s ²]	[m/s ²]

μεγ. πίεση η 6.3 bar (90 psi)

ah :Επίπεδο κραδασμών, k Αβεβαιότητα; L_{pa} Ηχητική πίεση dB(A), K_{pa} = K_{wa} = 3 dB Αβεβαιότητα

Δηλώσεις ήχου και εκπομπή κραδασμών (EN60745)

Όλες οι τιμές ισχύουν από την ημερομηνία της παρούσας δημοσίευσης. Για πιο πρόσφατες πληροφορίες επισκεφθείτε την ιστοσελίδα www.ca.com.

Οι εν λόγω δηλωμένες τιμές λήφθηκαν από δοκιμές εργαστηριακού τύπου σύμφωνα με τα δηλωμένα πρότυπα και είναι κατάλληλες για σύγκριση με τις δηλωμένες τιμές άλλων εργαλείων ελεγχμένων σύμφωνα με τα ίδια πρότυπα. Οι εν λόγω δηλωμένες τιμές δεν επαρκούν για χρήση σε εκτιμήσεις επικινδυνότητας και οι τιμές που μετρήθηκαν από ιδιωτικά εργαστήρια μπορεί να είναι υψηλότερες. Οι πραγματικές τιμές έκθεσης και κινδύνου τραυματισμού που μπορεί να αντιμετωπίσει ο χρήστης είναι μονοδικοί για τον κανόνα και εξαρτώνται από τον τρόπο με τον οποίο εργάζεται ο χρήστης, από το αντικείμενο εργασίας και από το σχεδιασμό του εργαστηρίου, καθώς και από το χρόνο έκθεσης και τη φυσική κατάσταση του χρήστη. Η CHICAGO PNEUMATIC TOOLS δεν φέρει καμία ευθύνη για τις συνέπειες από τη χρήση των δηλωμένων τιμών, αντί των τιμών που αντιπροσωπεύουν την πραγματική έκθεση, σε μια ιδιωτική εκτίμηση επικινδυνότητας σε συνθήκες εργαστηρίου στο οποίο εμείς δεν έχουμε τον έλεγχο. Το παρόν εργαλείο μπορεί να προκαλέσει αυθόρμητο τρόχου χειρός, εάν η χρήση του δεν γίνεται με το σωστό τρόπο. Μπορείτε να βρείτε τις οδηγίες της ΕΕ για τη αντιμετώπιση του τρόχου χειρός στην ηλεκτρονική διεύθυνση www.pneuro.eu/uploads/documents/pdf/PN3-02-NV_Declaration_info_sheet_0111.pdf Συστηνουμε ένα πρόγραμμα πρόληψης υγείας για την έγκαιρη ανίχνευση συμπτωμάτων τα οποία μπορεί να σχετίζονται με την έκθεση σε θόρυβο ή σε κραδασμούς, ώστε να μπορούν να τροποποιηθούν έγκαιρα οι διαδικασίες διαχείρισης για να προληφθεί μελλοντική αναπηρία.

2. Τύπος(οι) μηχανημάτων

- Αυτό το προϊόν έχει σχεδιαστεί για την εγκατάσταση και την αφαίρεση των συνδετήρων με σπέρωμα σε ξύλο, μέταλλο και πλαστικό. Δεν επιτρέπεται καμία άλλη χρήση. Για επαγγελματική χρήση μόνο.
- Παρακαλούμε διαβάστε προσεκτικά τις οδηγίες πριν θέσετε το μηχάνημα.

3. Οδηγίες τοποθέτησης

- Βλ. σχήματα.

4. Μπαταρία

- Τα νέα πακέτα μπαταριών πετυχαίνουν την πλήρη χωρητικότητα φόρτισης μετά από 4-5 φορτίσεις και εκφορτίσεις. Πακέτα μπαταριών που δεν έχουν χρησιμοποιηθεί για κάποιο χρονικό διάστημα θα πρέπει να επαναφορτιστούν πριν από τη χρήση.
- Θερμοκρασίες που υπερβαίνουν τους 50 °C (122 °F) μειώνουν την απόδοση του πακέτου της μπαταρίας. Αποφύγετε την παρατεταμένη έκθεση σε θερμότητα ή την ηλιοφάνεια (κίνδυνος υπερθέρμανσης).
- Οι επαφές των φορτιστών και των πακέτων των μπαταριών πρέπει να διατηρούνται καθαρές.
- Για μια βέλτιστη διάρκεια ζωής, τα πακέτα μπαταριών πρέπει να φορτίζονται πλήρως, μετά τη χρήση.

5. Οδηγίες συντήρησης

- Ακολουθήστε τους τοπικούς ανά χώρα περιβαλλοντικούς κανονισμούς για την ασφαλή χειρισμό και τη διάθεση όλων των εξαρτημάτων.
 - Οι εργασίες συντήρησης και επιδιόρθωσης πρέπει να πραγματοποιούνται από καταρτισμένο προσωπικό, με τη χρήση αποκλειστικά γνήσιων ανταλλακτικών. Για συμβουλές ή τεχνική εξυπηρέτηση ή για την περίπτωση που χρειάζεστε ανταλλακτικά, επικοινωνήστε με τον κατασκευαστή ή τον πλησιέστερο εξουσιοδοτημένο πωλητή.
 - Αποσυρμαριολογήστε και ελέγχετε το εργαλείο κάθε τρεις (3) μήνες, εφόσον το εργαλείο χρησιμοποιείται καθημερινά.
 - Να εξασφαλίσετε πάντοτε ότι η συσκευή έχει αποσυνδεθεί από την πηγή ενέργειας για να αποφευχθεί η τυχόν κατά λάθος λειτουργία.
 - Τα εξαρτήματα υψηλής φθοράς υπογραμμίζονται στη λίστα με τα εξαρτήματα.
 - Για να διατηρήσετε το χρόνο διακοπής λειτουργίας στο ελάχιστο, τα ακολούθα σέρβις kit συνιστώνται :
- Kit ρυθμίσεων:** βλέπε λίστα εξαρτημάτων

6. Διάθεση

- Για τη διάθεση του εξοπλισμού αυτού πρέπει να ακολουθείται η νομοθεσία της εκάστοτε χώρας.
 - Όλες οι συσκευές που έχουν υποστεί ζημίες, φθορά ή που δεν λειτουργούν σωστά ΠΡΕΠΕΙ ΝΑ ΤΕΘΟΥΝ ΕΚΤΟΣ ΛΕΙΤΟΥΡΓΙΑΣ
- Επισκευή μόνο από το τεχνικό προσωπικό συντήρησης.**

7. ΣΥΜΒΟΛΟ



Παρακαλούμε διαβάστε προσεκτικά τις οδηγίες πριν θέσετε το μηχάνημα.



Μην πετάτε τα ηλεκτρικά εργαλεία στον κάδο οικιακών απορριμμάτων! Τηρώντας την ευρωπαϊκή οδηγία σχετικά με τα απόβλητα ειδών ηλεκτρικού και ηλεκτρονικού εξοπλισμού και την εφαρμογή της, σύμφωνα με το ευρωπαϊκό δίκαιο, τα ηλεκτρικά εργαλεία που έχουν φθάσει στο τέλος της ζωής τους πρέπει να συλλέγονται ξεχωριστά και να επιστρέφονται σε μια περιβαλλοντικά συμβατή εγκατάσταση ανακύκλωσης.



Ευρωπαϊκό Σήμα Συμμόρφωσης



Αφαιρέστε τη μπαταρία πριν να ξεκινήσετε οποιαδήποτε εργασία στο μηχάνημα.



Κορέα Σήμα Συμμόρφωσης Ουκρανίας Κορέα



Ευρωπαϊκό Σήμα Συμμόρφωσης.

8. ΗΛ ΣΗ ΣΠΣΤΟΤΗΤΑΣ ΕΚ

Εμείς : CHICAGO PNEUMATIC Tool Co. 1800 Overview Drive Rock Hill, SC 29730 - USA

Τύπος(οι) μηχανημάτων : Οδηγός πρόσκρουσης

Δηλώνουμε υπεύθυνα ότι το(τα) προϊόν(οντα) : CP8828

Σειριακός αριθμός: 00001 - 99999

Προέλευση προϊόντος : China

είναι σύμφωνα(-α) προς τις απαιτήσεις της Οδηγίας του Συμβουλίου που αφορά την προσαγωγή των νομοθεσιών των κρατών μελών της σχετικές με: τα «Μηχανήματα» : (2006/42/EC), RoHS (2011/65/EU), EMC (2014/30/EU), εφαρμοστέα(-α) εναρμονισμένο(-α) πρότυπο(-α):

EN 60745-1:2009 + A1:2010 EN 60745-2-1:2010 EN 60745-2-2:2010

EN 55014-1:2006 + A1:2009 + A2:2011 EN 55014-2:1997 + A1:2001 + A2:2008

Όνομα και αρμοδιότητα του δηλούντος: Pascal Roussy (R&D Manager)

Τόπος & Ημερομηνία : Saint-Herblain, 15/04/2016

Τεχνικός φάκελος διαθέσιμος από τα κεντρικά γραφεία της ΕΕ. Pascal Roussy R&D manager CP Technocenter 38, rue Bobby Sands - BP10273 44800 Saint Herblain - France

Copyright 2016, Chicago Pneumatic Tool Co. LLC

Με επιφύλαξη παντός δικαιώματος. Απαγορεύεται οποιαδήποτε μη εξουσιοδοτημένη χρήση ή αντιγραφή των περιορισμένων ή τημάτων τους. Αυτό ισχύει ιδιαίτερα για εμπορικά σήματα, ονομασίες μοντέλων, αριθμούς εξαρτημάτων και σχεδιαγράμματα. Χρησιμοποιείτε μόνο εξουσιοδοτημένα εξαρτήματα. Οποιαδήποτε ζημία ή βλάβη που προκαλείται από τη χρήση μη εξουσιοδοτημένων εξαρτημάτων δεν καλύπτεται από την Εγγύηση ή την Υπαίτιτητα Προϊόντος.

Άρχεις οδηγίες

1. Dane techniczne

Model	Napęd	Moment obrotowy	Prędkość obrotowa	Waga	Udarów na minutę	Wymiary LxWxH	Napięcie akumulatora	Cisnienie akustyczne	Moc akustyczna	Drgania	
										a _{hd}	K
	1	2	3	4	5	6	7	8		9	10
[Cal]	[ft. lbs] [Nm]	min-1	[lb] [kg]	min-1	[mm] [Cal]	[volt]	[dB(A)]	[dB(A)]	[m/s ²]	[m/s ²]	

maks. ciśnienie 6,3 bara (90 psi)

ah :Poziom wibracji, k Niepewność; L_{pa} Ciśnienie akustyczne dB(A), K_{pa} = K_{wa} = 3 dB Niepewność

Deklaracja dotycząca emisji hałasu i wibracji (EN60745)

Wszystkie wartości są aktualne w dniu niniejszej publikacji. Najnowsze informacje dostępne są na stronie internetowej www.cp.com.

Deklarowane wartości uzyskano w trybie testów laboratoryjnych, zgodnie ze wskazanymi normami, a można je porównać z wartościami deklarowanymi dla innych narzędzi testowanych zgodnie z tymi samymi normami. Deklarowane wartości nie nadają się do oceny ryzyka. Wartości zmierzone w miejscu pracy mogą być wyższe. Rzeczywiste wartości ekspozycji oraz ryzyko obrażeń, jakich może doznać użytkownik, są unikalne i zależą od sposobu pracy użytkownika, obrabianego elementu i sposobu urządzenia miejsca pracy, a także czasu ekspozycji i kondycji fizycznej użytkownika. Firma CHICAGO PNEUMATIC TOOLS nie ponosi odpowiedzialności za konsekwencje wykorzystania deklarowanych wartości, zamiast wartości odzwierciedlających rzeczywistość ekspozycyjną, do oceny indywidualnego ryzyka w miejscu pracy, nad którym firma nie ma kontroli. W przypadku niedopowiedzenia użytkownika narzędzia, może ono powodować chorobę wibracyjną. Przewodnik UE dotyczący zarządzania użytkowaniem narzędzi wibracyjnych znajduje się na stronie: www.pneurop.eu/uploads/documents/pdf/PNS-02-NV_Declaration_info_sheet_0111.pdf Zalecamy wprowadzenie programu nadzoru zdrowotnego, który wykrywa wczesne objawy związane z narażeniem na hałas lub wibracje, aby możliwe było modyfikowanie procedur zarządzania w taki sposób, aby uniknąć pogorszenia stanu zdrowia w przyszłości.

2. Typ(y) urządzenia

- Produkt ten jest przeznaczony do montażu i demontażu połączeń gwintowych w drewnie, metalu i tworzywach sztucznych. Wszelkie inne zastosowanie jest niedozwolone. Wyłącznie do profesjonalnego użytku.
- Przed uruchomieniem urządzenia prosimy uważnie zapoznać się z treścią instrukcji.

3. Instrukcja montażowa

- Patrz dane.

4. Akumulator

- Zestawy nowych akumulatorów osiągają pełną pojemność po 4 - 5 cyklach ładowania i rozładowywania. Akumulatory, z których nie korzystano przez jakiś czas, przed użyciem należy ponownie naładować
- Temperatury przekraczające 50°C (122°F) powodują zmniejszenie wydajności zestawu akumulatorów. Należy unikać zbyt długiego narażania zestawu akumulatorów na działanie wysokiej temperatury lub promieni słonecznych (ryzyko przegrzania).
- Styki ładowarki i zestawów akumulatorów należy utrzymywać w czystości.
- Celem zapewnienia optymalnej żywotności zestawu akumulatorów, po użyciu należy go w pełni naładować.

5. Instrukcja konserwacji

• Należy przestrzegać miejscowych przepisów dotyczących ochrony środowiska, i zapewnić bezpieczną obsługę i likwidację wszystkich podzespołów.

- Prace konserwacyjne i naprawcze mogą prowadzić wyłącznie wykwalifikowani pracownicy przy użyciu wyłącznie oryginalnych części zamiennych. W celu uzyskania porady na temat serwisu technicznego lub możliwości zakupu części zamiennych prosimy skontaktować się z producentem lub najbliższym autoryzowanym dystrybutorem.
- Jeśli urządzenie jest wykorzystywane codziennie, należy co trzy (3) miesiące rozebrać urządzenie i przeprowadzić jego kontrolę. Wymienić uszkodzone lub zużyte części.
- Zawsze należy upewnić się, że urządzenie jest odłączone od źródła energii, aby zapobiec przypadkowemu uruchomieniu.
- W wykazie części podkreślono nazwy części szybko zużywających się.
- Celem ograniczenia okresów przestoju do minimum, zaleca się następujące zestawy serwisowe :

Zestaw do regulacji: patrz lista części

6. Likwidacja

- Dokonując likwidacji sprzętu należy przestrzegać ustawodawstwa danego kraju.
- Wszystkie uszkodzone, mocno zużyte lub nieprawidłowo działające urządzenia należy wyłączyć z eksploatacji.
- **Napraw mogą dokonywać wyłącznie pracownicy serwisu technicznego.**

7. SYMBOL



Przed uruchomieniem urządzenia prosimy uważnie zapoznać się z treścią instrukcji.



Nie wyrzucać elektronarzędzi wraz z odpadami z gospodarstwa domowego! Zgodnie z Dyrektywą Europejską w sprawie użytego sprzętu elektrycznego i elektronicznego oraz przepisami wykonawczymi w prawodawstwie krajowym, narzędzia elektryczne, które osiągnęły koniec okresu użytkowania należy zbierać oddzielnie i przekazywać do punktu zbiórki takich urządzeń, działającego w sposób przyjazny dla środowiska.



Znak CE



Przed przystąpieniem do jakichkolwiek prac przy maszynie należy wyjąć zestaw akumulatorów.



Krajowy znak zgodności Ukrainie



Znak zgodności EurAsian

8. UE –DEKLARACJA ZGODNOŚCI

My : **CHICAGO PNEUMATIC Tool Co. 1800 Overview Drive Rock Hill, SC 29730 - USA**

Typ(y) urządzenia : **Klucz udarowy**

Oświadczamy, że produkt (produkty) : **CP8828**

Numery seryjne: **00001 - 99999**

Pochodzenie produktu : **China**

jest (są) zgodne(z) z wymogami Dyrektywy Rady, odpowiadającej ustawodawstwu krajów członkowskich i dotyczącej: „Maszyn i urządzeń” : (2006/42/EC), RoHS (2011/65/EU), EMC (2014/30/EU), stosowanych norm zharmonizowanych :

EN 60745-1:2009 + A11:2010 EN 60745-2-1:2010 EN 60745-2:2010

EN 55014-1:2006 + A1:2009 + A2:2011 EN 55014-2:1997 + A1:2001 + A2:2008

Nazwisko i stanowisko wydającego deklarację: **Pascal Roussy (R&D Manager)**

Miejsce i data : **Saint-Herblain, 15/04/2016**

Plik techniczny jest dostępny w siedzibie UE. Pascal Roussy R&D manager CP Technocenter 38, rue Bobby Sands - BP10273 44800 Saint Herblain - France

Copyright 2016, Chicago Pneumatic Tool Co. LLC

Wszystkie prawa zastrzeżone. Używanie lub kopiowanie całości lub części niniejszego tekstu bez upoważnienia jest zabronione. Dotyczy w szczególności znaków towarowych, określeń modeli, numerów części i rysunków. Należy stosować wyłącznie części autoryzowane przez producenta. Usterki i awarie powstałe w wyniku używania nieautoryzowanych części nie jest objęte Gwarancją ani Ubezpieczeniem od odpowiedzialności za produkt.



1. Technické údaje

Model	Pohon	Točivý moment	Neovlivněná rychlost	Hmotnost	Počet úderů za minutu	Rozměr LxWxH	Napětí baterie	Akustický tlak L _{PA}	Akustický výkon L _{WA}	Vibrace	
				lb/kg			V			a _{hd}	K
										9	10
	1	2	3	4	5	6	7	8		9	10
	[palci]	[ft.lbs] [Nm]	min-1	[lb] [kg]	min-1	[mm] [palci]	[volt]	[dB(A)]	[dB(A)]	[m/s ²]	[m/s ²]

max. tlak 6,3 bar (90 psi)

ah : Úroveň vibrací, k Nejasnost; L_{PA} Akustický tlak dB(A), K_{PA} = K_{WA} = 3 dB Nejasnost

Prohlášení o emisích hluku a vibracích (EN60745)

Všechny hodnoty jsou platné k datu vydání této publikace. Nejnovější informace naleznete na webových stránkách www.cp.com.

Tyto deklarované hodnoty byly získány laboratorními testováním v souladu s uvedenými normami a jsou vhodné pro srovnání s deklarovanými hodnotami jiných testovaných nástrojů podle stejných norem. Tyto deklarované hodnoty nejsou vhodné pro použití při vyhodnocení rizika, hodnoty naměřené na jednotlivých pracovištích mohou být vyšší. Aktuální hodnoty ohrožení a riziko poškození, které se týkají individuálního uživatele, jsou jedinečné a závisí na způsobu, kterým uživatel pracuje, na designu obrobku a pracovní stanice, stejně jako na době působení a fyzické kondici uživatele. My, společnost CHICAGO PNEUMATIC TOOLS nepřebíráme zodpovědnost za důsledky používání deklarovaných hodnot namísto hodnot odražených aktuálními působení při individuálním vyhodnocení rizika v situaci na pracovišti, nad kterou nemáme žádnou kontrolu. Tento nástroj může při nesprávném používání způsobovat syndrom vibrací ruky/paže. Příručku EU popisující, jak se vypořádat s vibracemi ruky/paže, naleznete na www.pneurop.eu/Uploads/documents/pdf/PN3-02-NV_Declaration_info_sheet_0111.pdf Doporučujeme program zdravotního dohledu umožňující včasné odhalení symptomů, které mohou souviset se působením hluku a vibrací, aby bylo možné změnit řídicí procesy s cílem předcházet budoucím újmám na zdraví.

2. Typ(y) nástroje

- Tento produkt je určen pro montáž a demontáž závitových spojů do dřeva, kovu a plastu. Není určen k žádnému jinému účelu. Pouze pro profesionální použití.
- Před uvedením do provozu si prosím přečtěte pozorně návod.

3. Pokyny pro upevnění

- Viz obrázky.

4. Baterie

- Nové jednotky baterií dosáhnou plné kapacity nabití po 4 - 5 nabitích a vybitích. Jednotky baterií, které se po určitou dobu nepoužívaly, by měly být před použitím nabity.
- Teploty nad 50 °C (122 °F) snižují výkon baterie. Vyhnete se delšímu působení tepla nebo slunečního záření (riziko přehřátí).
- Kontakty nabíječek a jednotek baterií je nutno udržovat v čistotě.
- Pro dosažení optimální životnosti musí být jednotky baterií po použití plně nabity.

5. Pokyny k údržbě

Pro zajištění bezpečné manipulace a likvidace všech součástí postupujte podle místních předpisů pro ochranu životního prostředí.

- Údržba a opravu může provádět pouze kvalifikovaný personál a smí se používat pouze originální náhradní díly. Ohledně technického servisu nebo náhradních dílů kontaktujte výrobce nebo vašeho nejbližšího autorizovaného prodejce.
- Demontujte a zkontrolujte nástroj každé tři měsíce, jestliže ho používáte každý den. Poškozené nebo opotřebované díly vyměňte.
- Vždy se ujistěte, že je přístroj odpojen od zdroje energie, aby se zabránilo náhodnému spuštění.
- Díly, které se rychle opotřebovávají, jsou v kusovníku podtrženy.
- Pro snížení doby nečinnosti na minimum se doporučují následující servisní sady :

Baliček pro seřizování: viz. Seznam náhradních dílů

6. Likvidace

- Při likvidaci tohoto zařízení je nutno dodržovat právní předpisy příslušné země.
- Všechna poškozená, značně opotřebovaná nebo nesprávně fungující zařízení MUSÍ BÝT VYŘAZENA Z PROVOZU.
- opravy smí provádět pouze zaměstnanci technické údržby.**

7. SYMBOL



Před uvedením do provozu si prosím přečtěte pozorně návod.



Nevyhazujte elektrické nářadí spolu s domovním odpadem! V rámci dodržování evropské směrnice o odpadních elektrických a elektronických zařízeních a jejího provádění v souladu s vnitrostátními právními předpisy, elektrické nářadí, které dosáhlo konce své životnosti, musí být likvidováno odděleně a vráceno k ekologické recyklaci.



Značka CE



Před zahájením prací na přístroji vyměňte jednotku baterií.



Národní značka shody Korea



Euroasijská značka shody

8. DEKLARÁCIA ER O SÚHLASE

My : CHICAGO PNEUMATIC Tool Co. 1800 Overview Drive Rock Hill, SC 29730 - USA

Typ(y) nástroje : Rázový utahovák

Prohláujeme, že výrobek (výrobky) : CP8828

Sériové číslo: 00001 - 99999

Původ výrobku : China

je ve shodě s požadavky směrnice Evropské rady týkající se sbližování zákonů členských států vztahujících se ke „Strojírenství“ : (2006/42/EC), RoHS (2011/65/EU), EMC (2014/30/EU), je v souladu s příslušnými harmonizovanými normami:

EN 60745-1:2009 + A1:2010 EN 60745-2-1:2010 EN 60745-2-2:2010

EN 55014-1:2006 + A1:2009 + A2:2011 EN 55014-2:1997 + A1:2001 + A2:2008

Jméno a pozice vydavatele: Pascal Roussy (R&D Manager)

Místo a datum : Saint-Herblain, 15/04/2016

Technický soubor je k dispozici v sídle EU, Pascal Roussy R&D manager CP Technocenter 38, rue Bobby Sands - BP10273 44800 Saint Herblain - France

Copyright 2016, Chicago Pneumatic Tool Co. LLC

Všechna práva vyhrazena. Veškeré neopověněné používání nebo kopírování obsahu nebo jeho částí je zakázáno. Platí to zvláště pro obchodní značky, označení modelů, čísla součástek a výkresy. Používejte pouze schválené součástky. Veškerá poškození nebo selhání způsobená použitím neschválených součástek není pokryto zárukou nebo zodpovědností za výrobek.



1. Technické údaje

Model	Vodič	Krútiaci moment	Voľnobeh	Hmotnosť	Počet úderov za minútu	Hnacia sila, rozmery LxWxH	napätie batérie	TLak zvuku L_{pA}	El.energia zvuku L_{WA}	Vibrácia	
										a_{hd}	K
	1	2	3	4	5	6	7	8	9	10	
	[Palc]	[ft.lbs] [Nm]	min-1	[lb] [kg]	min-1	[mm] [Palc]	[volt]	[dB(A)]	[dB(A)]	[m/s ²]	[m/s ²]

max. tlak 6,3 barov (90 psi)

ah :Vibračná úroveň, k Neistota; L_{pA} Tlak zvuku dB(A), $K_{pA} = K_{WA} = 3$ dB Neistota**Deklarácia o hluku a vibračné emisie (EN60745)**Všetky hodnoty sú súčasne k dňu vydania tejto brožúry. Kvôli najnovším informáciám, prosíme navštívte webovú stránku www.cp.com.

Tieto deklarované hodnoty sa získavajú laboratórnym testovaním podľa nastavených štandardov a sú vhodné na porovnanie s deklarovanými hodnotami iných nástrojov otestovaných podľa rovnakých štandardov. Tieto deklarované hodnoty nie sú adekvátne na použitie v rizikových hodnoteniach a hodnoty namerané pri individuálnej práci a pracovných miestach môžu byť aj vyššie. Aktuálne hodnoty vystaveniu sa riziku poškodenia aplikované individuálnym užívateľom sú jedinečné a závisí na spôsobe, akým užívateľ pracuje na výrobku ako aj na tvare a dizajne pracovného miesta, taktiež na časovom období vystaveniu sa hluku a fyzickej kondícii užívateľa. Spoločnosť CHICAGO PNEUMATIC TOOLS nie je zodpovedná za následky alebo dôsledky použitím deklarovaných hodnôt, namiesto hodnôt vyplývajúcich zo skutočného vystavenia sa a pri individuálnom riziku a jeho hodnotení pri situácii pracovného miesta, nad ktorými nemáme žiadnu kontrolu. Tento nástroj môže spôsobiť vibračný syndróm na ruke a paži, ak sa používa neadekvátne alebo jeho používanie nie je adekvátne riadené. EÚ manuál a príručka na riadenie vibrácií na ruke a paži sa nachádza na www.pneurop.eu/uploads/documents/pdf/PN3-02-NV_Declaration_info_sheet_0111.pdf. Odporúčame program zdravotného dohľadu a dozoru na detekovanie včasných symptómov, ktoré môžu súvisieť s hlukom alebo vystaveniu sa vibráciám tak, aby mohli byť modifikované riadiace procesy a procedúry na predchádzanie budúcim poruchám a poškodeniu.

2. Typy prístrojov

- Tento produkt je určený pre montáž a demontáž závitových spojov do dreva, kovu a plastu. Nie je dovolené žiadne iné použitie. Len na profesionálne použitie.
- Pred uvedením do prevádzky si prosím prečítajte pozorne návod.

3. Montážny návod

- pozri obrázky.

4. Batéria

- Nové akumulátory dosiahnu plnú únosnosť po 4 - 5 nabíjaníach a vybíjaníach. Akumulátory, ktoré neboli používané určitú dobu by mali byť pred použitím nabité.
- Teploty nad 50 ° C (122 ° F), znížia výkon batérie. Vyhnite sa dlhšiemu pôsobeniu tepla alebo snečnému žiareniu (riziko prehriatia).
- Kontakty nabíjačiek a akumulátorov musia byť udržiavané v čistote.
- Pre optimálnu životnosť, akumulátory musia byť plne nabité, po použití.

5. Montážny návod

- Postupujte podľa predpisov v oblasti životného prostredia miestnych krajín pre bezpečné zaobchádzanie a likvidáciu všetkých zložiek.

- Údržbu a opravu smie robiť iba kvalifikovaný personál a použiť sa môžu iba originálne náhradné dielce. Ohľadom technického servisu alebo náhradných dielcov kontaktujte výrobcu, príp. najbližšieho autorizovaného predajcu.
- Rozmontujte a skontrolujte nástroj každé tri 3 mesiace, ak sa nástroj používa každý deň. Vymeňte poškodené alebo opotrebované súčiastky a časti.
- Vždy sa uistite, že je prístroj odpojený od zdroja el. energie, aby sa zabránilo náhodnému spusteniu.
- Vysoké spotrebné diely sú podčiarknuté v kusovníku.
- Ak chcete zachovať prestoje na minimum, odporúčajú sa nasledujúce servisné sady :

Súprava naladenia: viď zoznam súčiastok

6. Likvidácia

- Pri likvidácii tohto zariadenia sa musia dodržiavať právne predpisy príslušnej krajiny.
- Všetky poškodené, zle opotrebované alebo nesprávne fungujúce zariadenie musí byť vyradené z prevádzky.
- Opravu môžu vykonávať iba zamestnanci technickej údržby.

7. SYMBOL



Pred uvedením do prevádzky si prosím prečítajte pozorne návod.



Nevyhadzujte elektrické náradie spolu s domovým odpadom! Dodržiavajte európsku smernicu o odpade z elektrických a elektronických zariadení a jej implementáciu v súlade s vnútroštátnymi právnymi predpismi, elektrické náradie, ktoré dosiahlo koniec svojej životnosti musí byť zhromažďované oddelene a vrátiť sa na ekologickú recykliáciu.



Európska značka zhody



Pred začatím prác na prístroji vytiahnite akumulátor.



Národná značka zhody Korea



Eurázijská značka zhody.

8. PROHLÁŠENÍ O SOULADU S PŘEDPISY ES

Spoločnosť : CHICAGO PNEUMATIC Tool Co. 1800 Overview Drive Rock Hill, SC 29730 - USA

Typy prístrojov : Nárazový uťahovač

Tu deklaruje a vyhlasuje, že výrobky : CP8828

Sériové číslo: 00001 - 99999

Pôvod výroby : China

je v súlade a zhode s požiadavkami Smerníc Rady ohľadom aproximácie členských štátov, čo súvisí sa: až „Strojové zariadenia“ : (2006/42/EC), RoHS (2011/65/EU), EMC (2014/30/EU), aplikovateľné s harmonizovanými štandardmi:

EN 60745-1:2009 + A1:2010 EN 60745-2-1:2010 EN 60745-2-2:2010

EN 55014-1:2006 + A1:2009 + A2:2011 EN 55014-2:1997 + A1:2001 + A2:2008

Meno a pozícia vydávateľa: Pascal Roussy (R&D Manager)

Miesto a dátum : Saint-Herblain, 15/04/2016

Technické údaje dostupné v ústredia EÚ. Pascal Roussy R&D manager CP Technocenter 38, rue Bobby Sands - BP10273 44800 Saint Herblain - France

Copyright 2016, Chicago Pneumatic Tool Co. LLC

Všetky práva vyhradené. Akékoľvek nepovolené použitie alebo kopírovanie obsahu alebo jeho častí je zakázané. Toto sa konkrétne týka značiek, tried modelov, čísel súčiastok a výkresov. Používajte len autorizované súčiastky. Akékoľvek poškodenie alebo nesprávne fungovanie spôsobené použitím neautorizovaných súčiastok nie je kryté zárukou ani zodpovednosťou za poškodenie.



1. Műszaki adatok

Modell	Hajtás	Nyomaték	Üresjáratú fordulatszám	Tömeg	Lóker perccenként	Méreték LxWxH	Akkumulátor feszültsége	Hangnyomás L_{pA}	Hangteljesítmény L_{WA}	Vibráció	
										a_{hd}	K
	1	2	3	4	5	6	7	8	9	10	
	[hüvelyk]	[ft. lbs] [Nm]	min-1	[lb] [kg]	min-1	[mm] [hüvelyk]	[volt]	[dB(A)]	[dB(A)]	[m/s ²]	[m/s ²]

max. nyomás: 6,3 bar (90 psi)

ah :Vibrációs szint, k Bizonytalanság; L_{pA} Hangnyomás dB(A), $K_{pA} = K_{WA} = 3$ dB Bizonytalanság

Nyilatkozat a zaj- és vibráció kibocsátásról (EN60745)

Az összes feltüntetett érték a jelen kiadvány dátumakor érvényes. A legfrissebb adatokért kérjük, látogassa meg a www.cp.com internetes oldalt.

Ezeket a közölt értékeket laboratóriumi vizsgálatokkal nyerték a megadott szabványokkal összhangban, és alkalmasak más gépek ugyanezen szabványok szerint meghatározott értékeivel való összehasonlításra. A közölt értékek nem alkalmasak kockázatelemzésre, és az egyes munkahelyeken mért értékek nagyobbak lehetnek, mint a deklarált értékek. A tényleges behatási értékek és az egyéni felhasználó által elszennvedett károsodás kockázata egyediek és függenek a felhasználó munkavégzésének módjától, a munkadarabtól és a munkahely kialakításától, valamint a behatás időtartamától és a felhasználó fizikai állapotától. Mi, a CHICAGO PNEUMATIC TOOLS, nem lehetünk felelősek a tényleges behatás tükröző értékek helyett a deklarált értékeknek olyan munkahelyi helyzet értékelésében történő felhasználásának következményeiért, amelyek nincs ráhatással. Ez a szerszám a kéz és a kar vibrációját okozhatja nem megfelelő használati esetén. A kezét és a kart erő vibrációkkal foglalkozó EU-útműtató a következő helyen tölthető le: www.pneurop.eu/uploads/documents/pdf/FPN3-02-NV_Declaration_info_sheet_0111.pdf Egészségfelmérési programot ajánlunk az olyan korai tünetek felismerésére, amelyek kapcsolatban állhatnak a zaj- vagy vibrációs terheléssel, hogy az eljárásokat módosítani lehessen a helyzet további romlásának megakadályozására.

2. Géptípus(ok):

Ezt a terméket menetes kötőelemek becsavarására és eltávolításra tervezték fa, fém és műanyag munkadarabokból. Más felhasználás nem engedélyezett. Csak professzionális felhasználásra.

Kérjük, olvassa el a használati utasítást, mielőtt beindítja a gépet.

3. Felszerelési utasítások

• Lásd az ábrákat.

4. akkumulátor

- Az új akkumulátor 4-5 töltés és kisütés után éri el teljes kapacitását. Az egy ideje nem használt akkumulátorokat tölteni kell a használat előtt.
- Az 50 °C (122 °F) értéket meghaladó hőmérséklet csökkenti az akkumulátor teljesítményét. Kerülje a hőnek vagy napfénynek való hosszabb kitettséget (túlmelegedést).
- A töltők és az akkumulátorok tisztán kell tartani.
- Az optimális élettartamhoz az akkumulátort a használat után teljesen fel kell tölteni.

5. Karbantartási utasítások

• Kövesse az adott ország környezetvédelmi előírásait az összes komponens biztonságos kezeléséhez és ártalmatlanításához.

- A karbantartást és a javítást csak szakember végezheti, és csak eredeti csereszerecsereket felhasználásával. Műszaki szervizléssel kapcsolatos tanácsért vagy cserealkatrészekért forduljon a gyártóhoz vagy a márkaképviselethez.
- 3 havonta szerelje szét és vizsgálja át a gépet, ha a gép minden nap használatban van. Cserélje ki a sérült vagy elhasználódott alkatrészeket.
- A véletlen működés megelőzésére mindig ellenőrizze, hogy a gép le van választva az energiaforrásról.
- Az erősen kopó alkatrészek alá vannak húzva az alkatrészlistában.
- Az állásidő minimalizálása érdekében az alábbi szervizkészletek beszerzése ajánlott :

Javítókészlet: lásd az alkatrészlistát

6. Ártalmatlanítás

- A berendezés ártalmatlanításakor követni kell az adott ország jogszabályait.
- Minden sérült, erősen kopott vagy nem megfelelően működő eszközt ÜZEMEN KÍVÜL KELL HELYEZNI.
- Javítást a gépen csak a műszaki karbantartó személyzet végezhet.

7. SZIMBÓLUM



Kérjük, olvassa el a használati utasítást, mielőtt beindítja a gépet.



Nézd ki az elektromos kéziszerszámokat a háztartási szeméttel!
A leselejtezett elektromos és elektronikus berendezésekre vonatkozó európai irányelv és annak nemzeti törvényekkel összhangban álló megvalósítása szerint azokat az elektromos és elektronikus berendezéseket, amelyek elérték az élettartamuk végét, külön kell gyűjteni, és vissza kell juttatni egy környezetbarát újrahasznosító létesítménybe.



Európai megfelelőségi jelzés.



Vegye ki az akkumulátort, mielőtt valamilyen munkát végezne a gépen.



Nemzeti megfelelőségi jel, Korea



Eurázsiai megfelelőségi jelzés.

8. CE MEGFELELÉSÉGI NYILATKOZAT

Mi, a : CHICAGO PNEUMATIC Tool Co. 1800 Overview Drive Rock Hill, SC 29730 - USA

Géptípus(ok) : Útveszvarozó
kijelentjük, hogy az alábbi termék(ek) : CP8828

Sorozatszám: 00001 - 99999

A termék származása : China

megfelel(nek) a tagországok törvényiben megfogalmazott, alábbiakban szereplő tanács Irányelvek követelményeinek: „Gépek, berendezések” : (2006/42/EC), RoHS (2011/65/EU), EMC (2014/30/EU), vonatkozó harmonizált szabvány(ok): EN 60745-1:2009 + A1:2010 EN 60745-2-1:2010 EN 60745-2-2:2010 EN 55014-1:2006 + A1:2009 + A2:2011 EN 55014-2:1997 + A1:2001 + A2:2008

Kibocsátó neve és beosztása: Pascal Roussy (R&D Manager)

Hely, dátum : Saint-Herblain, 15/04/2016

A műszaki leírás az EU-s képviseletől szerezhető be. Pascal Roussy R&D manager CP Technocenter 38, rue Bobby Sands - BP10273 44800 Saint Herblain - France

Copyright 2016, Chicago Pneumatic Tool Co. LLC

Minden jog fenntartva. A tartalom vagy annak egy részének illetéktelen felhasználása vagy másolása tilos. Ez különösen vonatkozik a védjegyekre, típusnevekre, cikkszámokra és rajzokra. Csak jóváhagyott alkatrészeket használjon! A nem jóváhagyott alkatrészek használatából eredő sérülésekre vagy üzemszavarokra nem vonatkozik a Garancia vagy a Termékszavatosság.



1. Tehnični podatki

Model	Pogon	Navor	Hitrost	Teža	Udarcev na minuto	Mere LxWxH	Napetost baterije	Zvočni tlak L_{pA}	Zvočna moč L_{WA}	Vibracije	
				lb/kg			V			a _{hd}	K
	1	2	3	4	5	6	7	8		9	10
	[Palec]	[ft. lbs] [Nm]	min-1	[lb] [kg]	min-1	[mm] [Palec]	[volt]	[dB(A)]	[dB(A)]	[m/s ²]	[m/s ²]

maks. tlak 6.3 bar (90 psi)

ah : Raven vibracij, k Merilna negotovost: L_{pA} Zvočni tlak dB(A), $K_{pA} = K_{WA} = 3$ dB Merilna negotovost

Deklaracija o hrupu in vibracijah (EN60745)

Vse vrednosti veljajo kot tekoče od datuma te izdaje. Za najnovejšie informacije obiščite stran www.cp.com.

Te navedene vrednosti so bile pridobljene z laboratorijskim testiranjem v skladu z navedenimi standardi in so primerne za primerjavo z drugimi deklariranimi vrednostmi drugih testiranih orodij v skladu s temi standardi. Te vrednosti niso primerne za uporabo pri oceni tveganja. Vrednosti, izmerjene v posameznih delovnih prostorih, so lahko višje od navedenih vrednosti. Dejanske vrednosti izpostavljenosti in nevarnosti za poškodbe, ki jih izkusi posamezni uporabnik, so edinstvene in odvisne od načina dela posameznika, obdelovalca in zasnovne delovne postaje; pa tudi od trajanja izpostavljenosti in telesnega stanja uporabnika. Mi, CHICAGO PNEUMATIC TOOLS, ne odgovarjamo za posledice uporabe navedenih vrednosti namesto vrednosti, ki odražajo dejansko izpostavljenost, v individualni oceni tveganja in delovnem mestu, na katero ne moremo vplivati. To orodje lahko ob nepravilni uporabi povzroči vibracijsko bolezen v dlaneh in rokah. Vodič EU za obvladovanje vibracij v dlaneh in rokah najdete na www.pneuro.eu/uploads/documents/pdf/FNS-02_NV_Declaration_info_sheet_0111.pdf Priporočamo program zdravstvenega nadzora za zgodnje odkrivanje simptomov, povezanih z izpostavljenostjo vibracijam, da se lahko z ustreznimi organizacijskimi ukrepi preprečijo nadaljnje poškodbe.

2. Vrsta stroja (oziroma vrste)

- Ta izdelek je namenjen za namestitvev in odstranitvev vijakov za les, kovino in plastiko. Uporaba v druge namene ni dovoljena. Samo za profesionalno uporabo.
- Prosimo, pred zagonom pazno preberite navodila.

3. Navodila za montažo

- glej slike.

4. Baterija

- Nove akumulatorske baterije dosežejo polno nosilnost po 4-5 polnjenjih in praznjenjih. Baterijskih vložkov, ki niso bili uporabljeni nekaj časa, je treba pred uporabo ponovno napolniti.
- Temperature nad 50 ° C (122 ° F) zmanjšujejo zmogljivost akumulatorja. Izogibajte se daljši izpostavljenosti vročini ali soncu (nevarnost pregretja).
- Kontakti polnilnikov in akumulatorskih baterij morajo biti čisti.
- Za optimalno življenjsko dobo morajo biti baterijski vložki po uporabi popolnoma napolnjeni.

5. Navodila za vzdrževanje

- Sledite okoljskim predpisom lokalne države za varno ravnanje z vsemi komponentami in njihovo odlaganje.

- Vzdrževanje in popravila sme izvesti le usposobljeno osebe, ki mora pri tem uporabljati le originalne nadomestne dele. Obrnite se na izdelovalca ali najbližjega pooblaščenega prodajalca, če potrebujete nasvet o tehničnem servisu ali nadomestne dele.
- Orodje razstavite in ga preglejte vsake tri (3) mesece, če orodje uporabljate vsak dan. Zamenjajte poškodovane ali obrabljene dele.
- Vedno zagotovite, da je naprava izključena iz vira energije, da se prepreči nenamerno delovanje.
- Deli, ki se hitro obrabijo, so podčrtani na seznamu delov.
- Če želite število izpadov zmanjšati na minimum, priporočamo naslednje sklope storitev :

Komplet za nastavljanje: Glej seznam nadomestnih delov

6. Odstranjevanje

- Pri odstranjevanju te opreme je treba upoštevati zakonodajo posamezne države.
- Vse poškodovane, močno obrabljene ali nepravilno delujoče naprave MORAJO BITI UMAKNJENE IZ OBRATOVANJA.
- Popravilo sme izvajati le osebe za tehnično vzdrževanje.

7. SIMBOL



Prosimo, pred zagonom pazno preberite navodila.



Ne odstranjujte električnega orodja skupaj z gospodinjstvi odpadki! V skladu z Evropsko direktivo o odpadni električni in elektronski opremi in z njenim izvajanjem v skladu z nacionalno zakonodajo, je treba električno orodje, ki so dosegla konec svoje življenjske dobe, ločeno zbirati in ga predati v postopek okolju prijaznega recikliranja.



CE-znak



Odstranite akumulator pred pričetkom del na stroju.



Nacionalni znak skladnosti Korea



EurAsian oznaka o skladnosti.

8. IZJAVA ES O SKLADNOSTI

Mi : : CHICAGO PNEUMATIC Tool Co. 1800 Overview Drive Rock Hill, SC 29730 - USA

vrsta stroja (oziroma vrste) : Udarni vijačnik

Izjavljamo, da je izdelek (oziroma izdelki) : CP8828

Serijska številka: 00001 - 99999

Izvor izdelka : China

v skladu z zahtevami direktiv Sveta Evrope o približevanju zakonodaje držav članic glede : „strojev“ : (2006/42/EC), RoHS (2011/65/EU), EMC (2014/30/EU), veljavnih harmoniziranih standardov:

EN 60745-1:2009 + A1:2010 EN 60745-2-1:2010 EN 60745-2-2:2010

EN 55014-1:2006 + A1:2009 + A2:2011 EN 55014-2:1997 + A1:2001 + A2:2008

Ime in funkcija izdajatelja: Pascal Roussy (R&D Manager)

Kraj in datum : Saint-Herblain, 15/04/2016

Tehnična kartoteka je na voljo. Pascal Roussy R&D manager CP Technocenter 38, rue Bobby Sands - BP10273 44800 Saint Herblain - France

Copyright 2016, Chicago Pneumatic Tool Co. LLC

Vse pravice pridržane. Vsaka nepooblaščená uporaba ali kopiranje vsebine ali dela vsebine sta prepovedani. To se še posebej nanaša na tovarniške zaščitne znamke, nazive modelov, številke delov in risbe. Uporabljajte samo odobrene nadomestne dele. Vsaka poškodba ali motnje v delovanju, ki so rezultat uporabe neodobrenih nadomestnih delov, niso krite z Garancijo



1. Techniniai duomenys

Modelis	Varomoji jėga	Sąsūkos momentas	Greitis laisvąja eiga	Svoris	Įpūtimų per minutę sk.	Matmenys LxWxH	baterijos įtampa	Garso slėgis L _{PA}	Garso stiprumas L _{WA}	Vibracija	
										a _{hd}	K
	1	2	3	4	5	6	7	8		9	10
	[Colis]	[ft.lbs] [Nm]	min-1	[lb] [kg]	min-1	[mm] [Colis]	[volt]	[dB(A)]	[dB(A)]	[m/s ²]	[m/s ²]

maks. slėgis 6,3 baro (90 psi)

ah :vibracijos lygis, k paklaida; L_{PA} Garso slėgis dB(A), K_{WA} = K_{WA} = 3 dB paklaida

Deklaruojamas garso lygis ir vibracijos emisija (EN60745)

Visos pateiktos vertės galioja leidimo išleidimo metu. Naujausios informacijos ieškokite internete adresu www.cp.com.

Šios deklaracijos vertės buvo gautos laboratorinio testavimo metu pagal nustatytus standartus ir nėra tinkamos naudoti šio įrankio keliamai rizikai vertinti ar kitiems įrankiams vertinti pagal tuos pačius standartus. Vertės išmatuotos asmeninėse darbo vietose gali būti didesnės nei deklaruotos vertės, todėl rizikos vertinimui netinka. Tikrosios keliamos rizikos vertės ir atskiro naudojoto patiriamas rizikos faktorius yra unikalūs ir priklauso nuo atliekamo darbo pobūdžio bei darbo vietos konstrukcijos, nuo to, kaip ir kiek laiko naudojotas dirba, o taip pat nuo fizinės naudojotojo būklės. „CHICAGO PNEUMATIC TOOLS“ neatsako už pasekmes, jei deklaruotos vertės naudojamos vietoj tikrąją keliamą riziką atitinkančių verčių vertinant faktinėje darbinėje situacijoje, kurios mes nevaldomės. Netinkamai naudojamas įrankis gali sukelti plaštakos ir rankos vibracijos sindromą. Vibraciją rankai perduodančių įrankių ES sąvada galite rasti internete www.pneurop.eu/uploads/documents/pdf/PN3-02-NV_Declaration_info_sheet_0111.pdf Mes siūlome sveikatos priežiūros programą, skirtą ankstyviems galimai su patiriami vibracija ar trūkšmu susijusiems simptomams nustatyti ir programą, patiriančią kaip organizuoti darbus, kad būtų išvengta neigiamo poveikio ir pakenkimų.

2. Įrankis

- Šis įrankis yra skirtas srieguotiems tvirtinimo varžtams į medį, metalą ar plastiką įsukti ir išsukti. Draudžiama įrankį naudoti kietokiems taksilams. Tik profesionaliam naudojimui.
- Prašome atidžiai perskaityti prieš pradėdami darbą su įrankiu.

3. Montavimo instrukcija

- Žr. brėžinius.

4. baterija

- Naujos baterijos pasiekia maksimalią įkrovą po 4 - 5 pilnų įkrovimų ir iškrovimų. Tam tikrą laiką tarp nenaudotos baterijos prieš naudojimą turi būti pilnai įkrautos.
- Aukštesnėje kaip 50 ° C (122 ° F) temperatūroje baterijos veikimas sutrumpėja. Nelaikykite įrankio aukštoje temperatūrinėje arba tiesioginiuose saulės spinduliuose (perkaitimo rizika).
- Įkroviklio ir baterijos kontaktai turi būti švarūs.
- Kad baterija ilgai tarnautų, po darbo ją būtina pilnai įkrauti.

5. Techninės priežiūros instrukcijos

- **Visus komponentus naudokite ir šalinkite laikydamiesi vietinių aplinkos apsaugos įstatymų bei norminių aktų reikalavimų.**

- Techninės priežiūros ir remonto darbus privalo atlikti tik kvalifikuotas specialistas naudodamas tik originalias atsargines dalis. Prireikus atsarginių dalių arba patarimo techninės priežiūros klausimams kreipkitės į gamintoją arba artimiausią įgaliojimų atsavovą.
- Jei prietaisas naudojamas kasdien, kas 3 mėnesius jį išardykite ir patikrinkite. Nusidėvėjusias ir pažeistas detales pakeiskite.
- Visada atjunkite mechanizmą nuo elektros tekimo tinklo, taip išvengsite netikėto jo įsijungimo.
- Atsarginių dalių sąrašė greitai susidėvėjęs daly yra pabrakutas.
- Kad įrankio techninės priežiūros laikas būtų kuo trumpesnis, rekomenduojame turėti tokius techninės priežiūros įrankius :

Reguliavimo įrankių kompleksas: Žr. detalių sąrašą.

6. Netinkamų naudoti įrankių šalinimas

- Naudojimui netinkami įrankiai turi būti šalinami laikantis naudotojo šalies įstatymuose numatytų reikalavimų.
- DRAUDŽIAMA DIRBTI SU sugadintais, susidėvėjusiais ar blogai veikiančiais įrankiais.
- Remonto darbus atlikti gali tik techninės priežiūros specialistai.

7. SIMBOLIS



Prašome atidžiai perskaityti prieš pradėdami darbą su įrankiu.



Nemeskite nebetinkamų naudoti elektrinių įrankių į buitines šiukšles! Pagal Europos sąjungoje galiojančius elektroninių bei elektrinių prietaisų šalinimo direktyvos bei įgaliojimų atitinkančių įstatymų reikalavimus, naudoti nebetinkami elektriniai įrankiai turi būti surenkami specializuotose vietose ir atiduodami perdirbti.



Atitikimo Europos bendrijos reikalavimams ženklas.



Prieš atlikdami bet kokius įrankio priežiūros darbus, nuimkite akumuliatorių.



Atitikimo Korėja standartams ženklas



Atitikimo Eurazijos standartams ženklas

8. EB ATITIKTIES DEKLARACIJA

Mes : CHICAGO PNEUMATIC Tool Co. 1800 Overview Drive Rock Hill, SC 29730 - USA

įrankis : Smūginis suktuvas

patvirtiname, kad šis produktas - : CP8828

Serijos numeris: 00001 - 99999

produkto kilmės vieta : China

atitinka visų Europos komisijos direktyvų bei atitinkamų šalių - narių įstatymų reikalavimus, susijusių su „Įrankiais“ : (2006/42/EC), RoHS (2011/65/EU), EMC (2014/30/EU), bei jiems taikomus harmonizuotus standartus:

EN 60745-1:2009 + A1:2010 EN 60745-2-1:2010 EN 60745-2-2:2010

EN 55014-1:2006 + A1:2009 + A2:2011 EN 55014-2:1997 + A1:2001 + A2:2008

Išdavusio asmens pavardė ir pareigos: Pascal Roussy (R&D Manager)

Vieta ir data : Saint-Herblain, 15/04/2016

Techniniai duomenys galite gauti ES būstinėje, Pascal Roussy R&D manager CP Technocenter 38, rue Bobby Sands - BP10273 44800 Saint-Herblain - France

Copyright 2016, Chicago Pneumatic Tool Co. LLC

Saugoma autorinių teisių įstatymu. Bet koks nesankcionuotas šio dokumento ar jo dalies kopijavimas yra draudžiamas. Šis draudimas konkrečiai taikomas prekiniais ženklams, modelių pavadinimams, detalių numeriams ir brėžiniams. Naudokite tik gamintojo tiekiamas dalis. Garantiniai įsipareigojimai bei atsakomybė už produktą netaikoma jokiais įrankio gedimo ar netinkamo veikimo atvejais, jei tai atsitiko dėl ne gamintojo nepadarytų dalių naudojimo.

1. Tehniskie dati

Modelis	Piedziņa	Griezies moments	Brīvgaitas ātrums	Svars	Triecienu skaits minūtē	Izmēri LxWxH	Akumulatora spriegums	Skaņas spiediens L _{PA}	Skaņas jauda L _{WA}	Vibrācijas	
										a _{hd}	K
	1	2	3	4	5	6	7	8	9	10	
[colla]	[ft.lbs] [Nm]	minimums-1	[lb] [kg]	minimums-1	[mm] [colla]	[volt]	[dB(A)]	[dB(A)]	[m/s ²]	[m/s ²]	

maksimālais spiediens 6,3 bāri (90 psi)
ah :Vibrāciju līmenis, **k** Mainīgums; **L_{PA}** Skaņas spiediens dB(A), **K_{PA} = K_{WA} = 3 dB** Mainīgums

Trokšņa un vibrāciju deklarācija (EN60745)

 Visas vērtības ir spēkā šīs publikācijas izdošanas datumā. Jaunāko informāciju skatiet firmekļa vietnē www.cp.com.

 Šīs noteiktās vērtības iegūtas, veicot laboratorijas pārbaudes saskaņā ar noteiktajiem standartiem, un nav mērītas novērtēšanai ar citu instrumentu noteiktajām vērtībām, kas pārbaudīti pēc tiem pašiem standartiem. Šīs noteiktās vērtības nav piemērotas risku novērtēšanai un atsevišķās darba vietās iegūtās vērtības var būt augstākas par noteiktajām vērtībām. Patiesās iedarbības vērtības un atsevišķa lietotāja pieredzētās bojājumu risks ir unikāls un atkarīgs no lietotāja darba, apstrādājamās detaļas un darba vietas konstrukcijas, kā arī no iedarbības ilguma un lietotāja fiziskā stāvokļa. Mēs, RÖDCKRAFT PNEUMATIC TOOLS, nevaram nest atbildību par sekām, kas rodas, ja noteiktās vērtības tiek izmantotas patieso iedarbību atspoguļojošu vērtību vietā, veicot individuālu riska novērtējumu darba vietā un situācijā, ko nespējam kontrolēt. Šis risks nav izraši plaukstu-roku vibrācijas sindromu, ja tas netiek lietots pareizi. ES ceļvedis plaukstu-roku vibrāciju novērtēšanai atrodams firmekļa vietnē www.pneurop.eu/uploads/documents/pdf/FN3-02-NV_Declaration_info_sheet_0111.pdf lesakām izmantot veselības novērošanas programmu, lai atklātu agrīnus simptomus, kas varētu būt saistīti ar vibrāciju iedarbību, vai varētu mainīt atbilstošu darba organizāciju, nepieļaujot turpmāku stāvokļa pasliktināšanos.

2. Ierīces veids(-i)

- Šis produkts ir paredzēts vītņotu stiprinājumu ievietošanai un izņemšanai no koka, metāla un plastmasas. Cita vieda izmantošana nav atļauta. Paredzēts lieto tikai profesionāliem mērķiem.
- Lūdzu, rūpīgi izlasiet instrukciju pirms sākt izmantot mašīnu.

3. Uzstādīšanas norādījumi

- Redzēt skaitļus.

4. Jaunie akumulatori

- Akumulatori satur sasniedz pilnu uzlādes spēju pēc 4 - 5 uzlādēm un izlādēm. Akumulatori, kas nav izmantoti kādu laiku, atkārtoti jāuzlādē pirms lietošanas.
- Temperatūra, kas pārsniedz 50 ° C (122 ° F), samazina akumulatoru veiktspēju. Izvairieties no ilgstošas siltuma vai saules iedarbības (pārkaršanas risks).
- Lādētāju un bateriju kontaktiem jābūt tīriem.
- Optimāla kalpošanas laika nolūkā baterijām jābūt pilnībā uzlādētām pēc lietošanas.

5. Apkopes norādījumi
Ievērojiet vietējos valsts vides aizsardzības noteikumus attiecībā uz drošu apiešanos ar visām sastāvdaļām un visu sastāvdaļu iznīcināšanu.

- Apkope un remontdarbi jāveic kvalificētam personālam, izmantojot tikai oriģinālās rezerves daļas. Sazinieties ar ražotāju vai sev tuvāko pilnvaroto izplatītāju, lai saņemtu konsultāciju par tehnisko apkopi vai ja jums nepieciešamas rezerves daļas.
- Izjauciet un pārbaudiet instrumentu ik pēc 3 mēnešiem, ja tas tiek izmantots katru dienu. Nomainiet bojātās vai nodilušās detaļas.
- Vienmēr pārliecinieties, ka ierīce ir atvienota no elektropadeves, lai izvairītos no nejaušas tās ieslēgšanās.
- Augsta nodiluma detaļas ir pasvītrotas detaļu sarakstā.
- Lai saglabātu dīkstāves līdž minimumam, ieteicami šādi pakalpojumu komplekti :
Noregulēšanas komplekts: skatīt detaļu sarakstu

6. Atbrīvošanās no ierīces

- No šīs ierīces jāatbrīvojas, ievērojot attiecīgās valsts likumus.
- Visas bojātās, nolietotās vai nepareizi strādājošās ierīces JĀIZŅEM NO EKSPLUATĀCIJAS.
- **Ierīcei drīkst labot tikai tehniskās apkopes personāls.**

7. SIMBOLS

Lūdzu, rūpīgi izlasiet instrukciju pirms sākt izmantot mašīnu.



Neizmetiet elektroinstrumentu kopā ar sadzīves atkritumiem! Ievērojiet Eiropas Direktīvu par elektrisko un elektronisko iekārtu atkritumiem un tās īstenošanu saskaņā ar valsts tiesību aktiem, elektriskie instrumenti, kas ir sasnieguši kalpošanas laika beigas, jāsavāc atsevišķi un jānodod videi draudzīgā veidā.

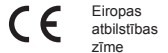

Eiropas atbilstības zīme



Izņemiet akumulatoru pirms sākt jebkuru darbu ar mašīnu.



Koreja atbilstības zīme

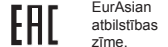

EurAsian atbilstības zīme.

8. EK ATBILSTĪBAS DEKLARĀCIJA

 Mēs: **CHICAGO PNEUMATIC Tool Co. 1800 Overview Drive Rock Hill, SC 29730 - USA**

 Ierīces veids(-i) : **Triecienskrūvgriezis**

 apstiprinām, ka šis(-ie) izstrādājums(-i) : **CP8828**

 Sērijas numurs: **00001 - 99999**

 Ražošanas valsts : **China**

Atbilst Padomes Direktīvu prasībām par dalībvalstu likumu piemērošanu, kas attiecas uz: „mehānismiem” : (2006/42/EC), RoHS (2011/65/EU), EMC (2014/30/EU), Spēkā esošajam(-iem) saskaņotajam(-iem) standartam(-iem):

EN 60745-1:2009 + A1:2010 EN 60745-2-1:2010 EN 60745-2-2:2010

EN 55014-1:2006 + A1:2009 + A2:2011 EN 55014-2:1997 + A1:2001 + A2:2008

 Pieteicēja vārds un amats: **Pascal Roussy (R&D Manager)**

 Vieta un datums : **Saint-Herblain, 15/04/2016**

Tehniskais fails pieejams ES birojā. Pascal Roussy R&D manager CP Technocenter 38, rue Bobby Sands - BP10273 44800 Saint Herblain - France

Copyright 2016, Chicago Pneumatic Tool Co. LLC

Visas tiesības aizsargātas. Tādēļ jebkāda neatļauta satūra vai tā daļu izmantošana vai kopēšana ir aizliegta. Īpaši tas attiecas uz preču zīmēm, modeļu nosaukumiem, detaļu numuriem un attēliem. Izmantojiet tikai apstiprinātas detaļas. Ja ierīces bojājumus vai nepareizu darbību būs radījis neapstiprinātu detaļu izmantošana, garantija vai atbildība par produkta nekaitīgumu vairs nebūs spēkā.

1. 技术数据

型号	动力	扭矩	空转转速	重量	每分钟打击	尺寸 LxWxH	电池电压	声压 L _{PA}	声功率 L _{WA}	振动	
										a _{hd}	K
	1	2	3	4	5	6	7	8		9	10
	[英寸]	[ft.lbs] [纳米]	分-1	[lb] [千克]	分-1	[毫米] [英寸]	[volt]	[分贝(A)]	[分贝(A)]	[米/秒 ²]	[米/秒 ²]

最大压力6.3 bar (90 psi)

ah: 振动级, k 不确定性; L_{PA} 声压 dB(A), K_{WA} = K_{WA} = 3 dB 不确定性

噪声和振动标准声明 (EN60745)

所有数值都是截至本刊物出版当日的现行值。有关最新信息，请访问www.cp.com。

所公布的数值是根据既定标准，通过实验室测试的方式所取得，适用于和按照相同标准测试的其它工具的公布值作比较。这些公布值不足以用来进行风险评估，个别工作场所的测量值可能会较高。实际接触值和损害风险因人而异，取决于使用者的工作方式、工作、工作台的设计以及接触的时间和使用者的身体状况。对于因使用所公布的数值而非反映实际使用情况的数值，在我方 (CHICAGO PNEUMATIC TOOLS) 不能进行控制的场所进行独立风险评估时所造成的后果，我方一律不承担任何责任。如果对这种工具的用途没有进行充分管理，可能会造成手臂振动综合症。有关欧盟对手臂振动综合症的管理指南，请查阅www.pneurop.eu/uploads/documents/pdf/PN3-02-NV_Declaration_info_sheet_0111.pdf 我们建议实行健康监测制度，检测与噪音或振动接触相关的早期症状，以便修订管理规则，防止未来的损害。

2. 机器类型

- 本产品专门用于安装和拆卸木材、金属和塑料件上的螺纹紧固件。不得用于其它用途。仅供专业使用。
- 开机前请仔细阅读说明书。

3. 安装说明

- 见图。

4. 电池

- 新电池组在经过4-5次充电和放电后达到其最佳满电容量。如果电池组已搁置不用一段时间，应在充电后再使用。
- 如果温度超过50°C (122°F) 会降低电池组的性能。避免在高温或阳光下暴露太久 (过热风险)。
- 充电器和电池组的接点必须保持清洁。
- 为达到最佳使用寿命，电池组在使用后必须充满电。

5. 维护说明

- 遵守所在国关于安全处理和处置所有零组件的环保法规。
- 维护和修理工作必须由合格人员进行，只可以使用原厂配件。如需技术服务咨询或需要零配件，请联系生产商或您就近的授权经销商。
- 如果该工具是每天使用，要每3个月作一次拆卸检查，更换损坏或磨损的部件。
- 务必确保将机器从能源上断开，以免发生意外操作。
- 易磨损的部件都在部件列表中用下划线标出。
- 为尽量减少停机时间，建议使用以下服务套装：
调整套装：参见部件清单

6. 处置

- 对该设备的处置必须遵守各个国家的法规。
- 必须停止使用所有损坏、磨损严重或运行不正常的设备。
- 仅由技术维修人员修理。

7. 符号



开机前请仔细阅读说明书。



不要将电动工具和生活垃圾一起处置！根据欧盟有关废旧电子电气设备的指令及其按照国家法律的贯彻执行，已达到其使用寿命的电动工具必须单独收集，并送返环保回收机构。



欧洲合格标志



在机器上开始任何工作之前要取出电池组。



乌克兰合格标志



欧亚合格标志

8. 一致性声明

我们：CHICAGO PNEUMATIC Tool Co. 1800 Overview Drive Rock Hill, SC 29730 - USA

机器类型：冲击驱动头

声明，本产品：CP8828

序列号：00001 - 99999

产品原产地：China

符合理事会有关成员国近似法律的指令要求，相关于：“机械”：(2006/42/EC), RoHS (2011/65/EU), EMC (2014/30/EU), 适用协调标准：

EN 60745-1:2009 + A11:2010 EN 60745-2-1:2010 EN 60745-2-2:2010

EN 55014-1:2006 + A1:2009 + A2:2011 EN 55014-2:1997 + A1:2001 + A2:2008

发行者姓名和职务：**Pascal Roussy (R&D Manager)**

地点和日期：**Saint-Herblain, 15/04/2016**

技术参数资料可以从EU总部获得。Pascal Roussy R&D manager CP Technocenter 38, rue Bobby Sands - BP10273 44800 Saint Herblain - France

Copyright 2016, Chicago Pneumatic Tool Co. LLC

保留所有权利。未经授权，禁止对本文内容或当中任何部分进行使用或复制。本规定尤其适用于商标、型号名称、部件号和图纸。只能使用经过授权的部件。因使用未经授权部件而导致任何损失或机能失常不受产品保证或产品义务的保障。



1. 技術データ

モデル	ドライブ	トルク	自由速度	重量	ブロー数/分	寸法 LxWxH	バッテリー電圧	音圧 L _{PA}	サウンド出力 L _{WA}	振動	
										a _{hd}	K
	1	2	3	4	5	6	7	8	9	10	
	[インチ]	[ft.lbs] [Nm]	分-1	[lb] [kg]	分-1	[mm] [インチ]	[volt]	[dB(A)]	[dB(A)]	[m/s ²]	[m/s ²]

最大圧力 6.3 bar (90 psi)

ah: 振動レベル, k 不確定性; L_{PA} 音圧 dB(A), K_{PA} = K_{WA} = 3 dB 不確定性

騒音: 振動宣言 (EN60745)

値すべて本書発行日現在のもので、最新情報については、www.cp.com をご覧ください。

これらの表示数値は、定められた基準を満たした実験室的試験により得られたもので、同じ基準によりテストされた他のツールの表示値との比較に適しています。危険性評価への使用には充分ではありません。個々の作業場において測定された数値は、表示されている数値より高くなる可能性があります。実際のエクスポート（暴露）数値および個々のユーザーが経験する悪影響の危険性は独特で、ユーザーの作業方法、ワーク、および作業台のデザインとともに、エクスポート時間やユーザーの体調により異なります。CHICAGO PNEUMATIC TOOLS は、管理の及ばない作業環境における個々のリスク評価で、実際の暴露を反映する値ではなく、宣言値を使用した結果については責任を負いません。このツールは、適切な管理がなされない場合、振動障害（頸肩腕症候群）の原因になることがあります。腕の振動の管理に関する EU の指針については www.pneuro.eu/uploads/documents/pdf/PNS-02-NV_Declaration_info_sheet_0111.pdf をご覧ください。傷害を防ぐため、健康調査プログラムから、騒音/振動との関係が考えられる初期症状を確認し、管理手順を変更することをおすすめします。

2. 機種

本製品は、木製、金属製、プラスチック製のねじ込みフラスナーを取り付け・取り外すように設計されています。他の用途に使用することはできません。

業務・作業専用です。

本器を起動するまえに操作説明をよくお読みください。

3. 取付け方法

☒ 参照。

4. バッテリー

新しいバッテリーパックは4、5回の充放電の後に容量が最大になります。一定期間使用していないバッテリーパックは使用前に充電してください。

温度が 50°C (122°F) を超える場合バッテリーパックの性能が低下します。熱源、日光を避けてください（過熱の恐れがあります）。

充電器、バッテリーパックの接点は常に清潔にしてください。

最長寿命を保つためにはバッテリーパックを使用後に充電する必要があります。

5. メンテナンスの方法

すべてのコンポーネントについて、取り扱いと廃棄の安全に関する環境規制を順守してください。

メンテナンス、修理作業は、オリジナルのスペアパーツを使用して有資格者が行ってください。技術サービスやスペアパーツについてはメーカーまたは最寄りの販売店にお問い合わせください。

ツールを毎日使用する場合、3か月ごとに分解して検査します。破損や磨耗のあるパーツは交換します。

不意の動作を避けるため、本器をエネルギーソースから遮断していることを確認してください。

磨耗しやすいパーツは、パーツリストにアンダーラインを引いて示しています。

ダウンタイムを最小にするため、次のサービスキットをおすすめします。

チューンアップキット: パーツリスト参照

6. 廃棄

本器の廃棄は、国の法律に従って行う必要があります。

破損、激しい磨耗、不具合のあるツールは決して操作しないでください。

修理はメンテナンス専門スタッフが行ってください。

7. 記号



本器を起動するまえに操作説明をよくお読みください。



電動ツールは家庭ゴミとともに廃棄しないでください。寿命に達した電動ツールは、電気機器の廃棄に関する欧州指令を順守し、個別に収集し、環境基準を満たすリサイクル施設に返却する必要があります。



欧州適合マーク



本器を操作する前にバッテリーパックを取り外してください。



ウクライナ適合マーク



ユーラシア適合マーク

8. 適合宣言

当社は: CHICAGO PNEUMATIC Tool Co. 1800 Overview Drive Rock Hill, SC 29730 - USA

機種: インパクトドライバ

製品名: CP8828

シリアル番号: 00001 - 99999

製造元: China

下記に関連する加盟国の法律の組み合わせによる委員会指令の要件に準拠することを宣言します: “機械”: (2006/42/EC), RoHS (2011/65/EU), EMC (2014/30/EU), 適応整合規格:

EN 60745-1:2009 + A11:2010 EN 60745-2-1:2010 EN 60745-2-2:2010

EN 55014-1:2006 + A1:2009 + A2:2011 EN 55014-2:1997 + A1:2001 + A2:2008

発行者名称、所属: Pascal Roussy (R&D Manager)

所在地、発行日: Saint-Herblain, 15/04/2016

技術ファイルは EU 本部から入手可能。Pascal Roussy R&D manager CP Technocenter 38, rue Bobby Sands - BP10273 44800 Saint Herblain - France

Copyright 2016, Chicago Pneumatic Tool Co. LLC

無断複写・転載を禁じます。内容またはその一部を許可なく使用もしくは複製することは禁じられています。これは特に、商標、モデル型式、パーツ番号、図に当てはまりません。認可されたパーツ以外のものを使用しないでください。認可されていないパーツの使用による破損や不具合は保証または製造責任の対象外です。



1. Tehnički podaci

Model	Pogon	Moment sile	Slobodna brzina	Težina	Udaraca u minuti	Mjere LxWxH	Napon baterije	Zvučni tlak L _{PA}	Zvučna snaga L _{WA}	Vibracije	
										a _{hd}	K
	1	2	3	4	5	6	7	8		9	10
[inča]	[ft. lbs] [Nm]	min-1	[lb] [kg]	min-1		[mm] [inča]	[volt]	[dB (A)]	[dB (A)]	[m/s ²]	[m/s ²]

maksimalni tlak 6,3 bara (90 psi)

ah :Razina vibracija, k Nesigurnost; L_{PA} Zvučni tlak dB(A), K_{PA} = K_{WA} = 3 dB Nesigurnost

Izjava o buci i izjava o vibracijama (EN60745)

Svi vrijednosti vrijede na dan objave ove publikacije. Najnovije informacija potražite na www.cp.com.

Ove deklarirane vrijednosti su dobijene laboratorijskim ispitivanjem sukladno navedenim standardima i nisu adekvatne za usporedbu s deklariranim vrijednostima drugih alata koji su ispitani u sukladnosti s istim standardom. Ove deklarirane vrijednosti nisu prikladne za procjene rizika i vrijednosti izmjerene na pojedinim radnim mjestima mogu biti više. Stvarne vrijednosti izlaganja i štetnih rizika za svakog korisnika ponaosob jedinstvene su i ovise o načinu rada korisnika, izradivine i izvedbe radne stanice, te od vremena izlaganja i fizičkog stanja korisnika. Mi, CHICAGO PNEUMATIC TOOLS, ne možemo snositi odgovornost za posljedice zbog korištenja deklariranih vrijednosti umjesto vrijednosti koje odražavaju stvarnu izloženost, za pojedinačnu procjenu rizika na radnom mjestu nad kojim nemamo kontrolu. Ovaj alat može izazvati vibracijski sindrom ako se koristi na nepropisan način. EU vodič za reguliranje količine vibracija u šaci-ruci možete pronaći na www.pneurop.eu/uploads/documents/pdf/PN3-02-NV_Declaration_info_sheet_0111.pdf. Preporučamo program kontrole zdravlja kako biste rano prepoznali simptome koji mogu biti povezani s izloženosti buci i vibracijama, te se postupci rada mogu promijeniti kako bi se spriječila buduća oštećenja.

2. Vrste stroja

• Ovaj proizvod predviđen je za postavljanje i skidanje vijaka za pričvršćenje na drvetu, metalu i plastici. Nije dozvoljena druga upotreba. Samo za profesionalnu upotrebu.

• Pažljivo pročitajte upute prije pokretanja stroja.

3. Upute za montažu

• Pogledajte slike.

4. Baterija

• Novi baterijski moduli doseći će svoj puni kapacitet nakon 4-5 ciklusa punjenja i pražnjenja. Napunite baterijski modul koji neko vrijeme nije korišten prije njegove upotrebe.

• Temperature iznad 50 °C (122 °F) smanjuju radna svojstva baterijskog modula. Nemojte dugotrajno izlagati utjecaju topline ili sunca (opasnost od pregrijavanja).

• Priključni punjača i baterijskih modula moraju biti čisti.

• Baterijski modul će postići optimalni radni vijek ako se puni do kraja nakon upotrebe.

5. Upute za održavanje

• **Poštujte lokalne propise o zaštiti okoline koji se tiču sigurnog rukovanja strojem i zbrinjavanjem svih dijelova**

• Održavanje i popravke mora izvoditi kvalificirano osoblje koji koriste samo izvorne rezervne dijelove. Obratite se proizvođaču ili najbližem ovlaštenom zastupniku ako vam je potreban savjet o tehničkom servisu ili ako trebate rezervne dijelove.

• Razložite Alastavite i pregledajte svaka tri (3) mjeseca ako se koristi svaki dan. Zamijenite oštećene ili istrošene dijelove. айте и инспектирайте инструмента на всеки 3 месеца, ако го използвате ежедневно. Подменяйте повредените или износени части.

• Uvijek se pobrinite da stroj odvođite od izvora napajanja rođonskom energijom da ne bi došlo do nehotičnog pokretanja.

• Dijelovi koji se brzo troše podučuju se na popisu dijelova.

• Kako bi vrijeme zastoja bilo što kraće, preporučuju se sljedeći servisni kompleti :

Komplet za reparaturu: pogledaj popis dijelova

6. Zbrinjavanje

• Zbrinjavanje ove opreme mora biti u skladu sa zakonskim propisima vaše države.

• Svi oštećeni, jako istrošeni i uređaji koji ne rade kako treba, **MORAJU SE ISKLJUČITI IZ DALJNJEG RADA.**

• **Popravke smije obavljati samo osoblje iz tehničkog održavanja.**

7. SIMBOL



Pažljivo pročitajte upute prije pokretanja stroja.



Električne alate nemojte zbrinjavati zajedno s kućanskim otpadom! Sukladno Europskoj direktivi o otpadnoj električnoj i elektroničkoj opremi te njihovom usvajanju sukladno nacionalnim zakonima, električni alati koji su dosegili kraj svoj životnog vijeka moraju se zasebno prikupljati i vratiti u ekološki prilagođenu ustanovu za recikliranje.



Oznaka usklađenosti s europskim propisima



Izvadite baterijski modul prije početka rada na stroju.



Oznaka usklađenosti s korejski propisima



Oznaka usklađenosti s europskim propisima

8. CE oznaka o sukladnosti

Mi: CHICAGO PNEUMATIC Tool Co. 1800 Overview Drive Rock Hill, SC 29730 - USA

Vrsta/e stroja : Vibracijska bušilica

Izjavljujemo da uređaj(i) : CP8828

Serijski broj: 00001 - 99999

Porijeklo proizvođa : China

je u skladu sa zahtjevima direktive odbora o usklađivanju zakona koji se odnose na države članice u vezi sa „strojevima“: : (2006/42/EC), RoHS (2011/65/EU), EMC (2014/30/EU), primjenjive usklađena norma(e):

EN 60745-1:2009 + A11:2010 EN 60745-2-1:2010 EN 60745-2-2:2010

EN 55014-1:2006 + A1:2009 + A2:2011 EN 55014-2:1997 + A1:2001 + A2:2008

Naziv i položaj izdavača: **Pascal Roussy (R&D Manager)**

Mjesto i datum : **Saint-Herblain, 15/04/2016**

Tehnički dokument dostupan u EU sjedištu. Pascal Roussy R&D manager CP Technocenter 38, rue Bobby Sands - BP 10273 44800 Saint Herblain - France

Copyright 2016, Chicago Pneumatic Tool Co. LLC

Sva prava su zadržana. Svaka neovlaštena upotreba ili kopiranje ovog sadržaja ili njegovog dijela su zabranjeni. Ovo se osobito odnosi na trgovačke znakove, denominaciju modela, brojeve dijela i nacrt. Koristite samo odobrene dijelove. Svako oštećenje ili neispravnost u radu koji nastanu zbog upotrebe ne odobrenih dijelova neće biti obuhvaćeno Jamstvom ili Odgovornošću za proizvod.

1. Date Tehnice

Model	Acționare	Torsiune	Vitezăunghiulară	Greutate	Bătăi pe minut	Dimensiune LxWxH	Tensiune Acumulator	Presiune acustică L _{PA}	Putere acustică L _{WA}	Vibrații	
				lb/kg						a _{hd}	K
	1	2	3	4	5	6	7	8		9	10
	[inci]	[ft. lbs] [Nm]	min-24	[lb] [kg]	min-24	[mm] [inci]	[volt]	[dB(A)]	[dB(A)]	[m/s ²]	[m/s ²]

presiune max. 6.3bar(90psi)

ah :Nivel vibrație, k Incertitudine; L_{PA} Presiune acustică dB(A), K_{PA} = K_{WA} = 3 dB Incertitudine

Declarație de zgomot și vibrații (EN60745)

Acese valori sunt cele în vigoare la data prezentei publicării. Pentru cele mai recente informații, vă rugăm să accesați www.cp.com.

Toate valorile declarate au fost obținute prin testare de tip laborator. În conformitate cu standardele stabilite și sunt adecvate comparării cu valorile declarate ale altor unelte testate în conformitate cu aceleași standarde. Aceste valori declarate nu sunt adecvate utilizării în evaluările de risc, iar valorile măsurate în locuri individuale de activitate pot fi mai mari. Valorile expunerilor actuale și riscul de daune experimentate de către un utilizator individual sunt unice și depind de modul în care utilizatorul lucrează, de piesa de lucru și de construcția stației de lucru, precum și de timpul de expunere și de condiția fizică a utilizatorului. Noi, CHICAGO PNEUMATIC TOOLS, nu putem fi trași la răspundere pentru consecințele utilizării valorilor declarate în locul celor care reflectă expunerea reală, într-o evaluare a riscurilor individuale dintr-o stație de lucru unde nu deținem controlul. Această unealtă poate provoca sindromul vibrațiilor mână-brat, dacă utilizarea sa nu este gestionată în mod adecvat. Un ghid al UE pentru gestionarea vibrațiilor mână-brat poate fi găsit la adresa www.pneurop.eu/uploads/documents/pdf/PN3-02-NV_Declaration_info_sheet_0111.pdf. Vă recomandăm un program de supraveghere a sănătății pentru a detecta simptomele timpurii referitoare la expunerea la zgomot sau vibrații, astfel încât procedurile de gestionare să fie modificate pentru a preveni o viitoare afeecțiune.

2. Tip (-uri) aparat

• Acest produs este conceput pentru montarea și demontarea elementor de fixare filetate în lemn, metal și plastic. Nici o altă utilizare nu este permisă. Doar pentru uz profesional.

• Vă rugăm să citiți cu atenție instrucțiunile înainte de a porni aparatul.

3. Instrucțiuni montare

• A se vedea imaginile.

4. Acumulator

• Acumulatorii noi ating capacitatea maximă de încărcare după 4-5 încărcări și descărcări. Acumulatorii care nu au fost utilizați de ceva timp trebuie reîncărcați înainte de utilizare.

• Temperaturile mai mari de 50 ° C (122 ° F) reduc performanța acumulatorului. Evitați expunerea prelungită la căldură sau soare (risc de supraîncălzire).

• Contactele încărcătoarelor sau ale acumulatorilor trebuie să fie păstrate curate.

• Pentru o durată de funcționare optimă, acumulatorii trebuie să fie complet încărcăți, după utilizare.

5. Instrucțiuni pentru întreținere

• **Urmați reglementările locale de mediu pentru manevrarea în condiții de siguranță a tuturor componentelor și pentru eliminarea lor.**

• Lucrările de întreținere și reparații trebuie efectuate de către personal calificat care utilizează exclusiv piese de schimb originale. Contactați producătorul sau cel mai apropiat dealer autorizat pentru recomandări cu privire la serviciul tehnic sau în cazul în care aveți nevoie de piese de schimb.

• Demontați și inspectați unealta la fiecare trei luni, în cazul în care aceasta este utilizată zilnic. Înlocuiți piesele defecte sau uzate.

• Asigurați-vă întotdeauna că utlajul este deconectat de la sursa de energie pentru a evita funcționarea accidentală.

• Piesele cu grad ridicat de uzură sunt subliniate în lista de piese.

• Pentru a păstra timpul de nefuncționare la un nivel minim, sunt recomandate următoarele kituri de servicii :

Kit reglare: a se vedea lista pieselor

6. Eliminarea

• Eliminarea acestui echipament trebuie să respecte legislația țării respective.

• Toate dispozitivele deteriorate, foarte uzate sau care funcționează necorespunzător TREBUIE SCOASE DIN FUNCȚIUNE.

• **Reparatiile se efectuează numai de către personalul de întreținere tehnică.**

7. SIMBOL



Vă rugăm să citiți cu atenție instrucțiunile înainte de a porni aparatul.



Nu aruncați uneltele electrice împreună cu deșeurile menajere! În Directiva Europeană privind deșeurile de echipamente electrice și electronice și implementarea acesteia în conformitate cu legislația națională, uneltele electrice care au atins sfârșitul duratei de funcționare trebuie să fie colectate separat și returnate la o unitate de reciclare.



Marcă de conformitate europeană



Scoateți acumulatorul înainte de a începe orice lucrare.



Marcă de conformitate coreeană



Marcă de conformitate euro-asiatică

8. Declarație de conformitate UE

Noi : **CHICAGO PNEUMATIC Tool Co. 1800 Overview Drive Rock Hill, SC 29730 - USA**

Tip (-uri) aparat : **Bormașină cu percuție**

Declarăm că produsul (-ele) : **CP8828**

Număr de Serie: **00001 - 99999**

Originea produsului : **China**

corespunde cu cerințele directivelor Consiliului privind aproximarea legislațiilor statelor membre referitoare la : „Mașinării” : (2006/42/EC), RoHS (2011/65/UE), EMC (2014/30/UE), standardul armonizat aplicabil

EN 60745-1:2009 + A11:2010 EN 60745-2-1:2010 EN 60745-2-2:2010

EN 55014-1:2006 + A1:2009 + A2:2011 EN 55014-2:1997 + A1:2001 + A2:2008

Nume și funcție emitent: **Pascal Roussy (R&D Manager)**

Loc și data : **Saint-Herblain, 15/04/2016**

Fișa tehnică disponibilă la sediul UE Pascal Roussy R&D manager CP Technocenter 38, rue Bobby Sands - BP10273 44800 Saint Herblain - France

Copyright 2016, Chicago Pneumatic Tool Co. LLC

Toate drepturile sunt rezervate. Orice utilizare neautorizată sau copiere a conținutului sau a unei părți a acestuia este interzisă. Acest lucru este valabil în special pentru mărci comerciale, denumiri de modele, numere ale pieselor de schimb și schițe. Utilizați numai piese de schimb autorizate. Orice deteriorare sau defecțiune cauzată de utilizarea de componente neautorizate nu este acoperită de Garanția Produsului.



1. Технически данни

Модел	Шинцел	Въртящ момент	Скорост на свободно въртене	Тегло	Удари в минута	Размер LxWxH	Волтаж на батерията	Звуково налягане	Мощност на звука	Вибрации	
										a _{hd}	K
	1	2	3	4	5	6	7	8	9	10	
	[Инч]	[ft. lbs] [Nm]	мин.-1	[lb] [кг]	мин.-1	[мм] [Инч]	[volt]	[dB(A)]	[dB(A)]	[m/c ²]	[m/c ²]

макс. налягане 6.3 bar(90 psi)

ah :Ниво на вибрациите, k Неопределеност; L_{pa} Звуково налягане dB(A), K_{pa} = K_{wa} = 3 dB Неопределеност

Декларация за шумовите и вибрационни характеристики (EN60745)

Всички характеристики са валидни към датата на настоящата публикация. За допълнителна информация, моля посетете: www.cp.com
 Настоящите декларирани стойности са получени при лабораторно тестване в съответствие с посочените стандарти и са подходящи за сравняване с декларираните характеристики на други инструментни тестовани в съответствие със същите стандарти. Настоящите декларирани характеристики не са пригодни за ползване при оценка на риска и стойностите измерени на работното място могат да бъдат по-високи. Реалните стойности на излагане и влияние и рискът, на който са подложени индивидуалните потребители са уникални за всеки случай и зависят от начина на работа от страна на потребителя, обработвания детайл и дизайна на работното място, както и от продължителността на излагане на влиянието им и физическото състояние на оператора на машината. Ние „CHICAGO PNEUMATIC TOOLS“ не можем да бъдем държани отговорни за ползването на така декларираните характеристики, вместо тези реално измерени на място, при индивидуалната оценка на риска в реална работна обстановка на място, върху която ние нямаме никакъв контрол. Този инструмент може да причини вибрационен синдром на ръката / дланта, ако бъде неправилно използван. Наръчникът на ЕС за предпазните мерки за управление на вибрационния синдром на ръката / дланта, може да бъде намерен на адрес: www.rheurp.eu/uploads/documents/pdf/PN3-02-NV_Declaration_info_sheet_0111.pdf. От своя страна ние препоръчваме въвеждането на програма за здравен контрол, за да се открият ранните симптоми евентуално свързани с излагането на шум и вибрации, което да даде възможност за промяна на управленските процедури с оглед предотвратяване на бъдещо инвалидизиране.

2. Тип на машината (-e)

- Този продукт е предназначен за монтаж и демонтаж на резбови крепежни елементи в дърво, метал и пластмаса. Не се разрешава употребата в други случаи и за други цели. Само за професионално ползване.
- Моля внимателно прочетете инструкциите преди да пуснете инструмента в действие.

3. Инструкции за монтаж

- Виж чертежите.

4. Батерия

- Новата батерия се зарежда напълно след 4 - 5 цикъла на зареждане / изтощаване. Батерия, която не е била ползвана известен период от време, трябва да се зареди преди употреба.
- Температури над 50°C (122° F) оказват отрицателно влияние върху работата и характеристиките на батерията. Избягвайте продължителното й излагане на топлина или слънчево греене (опасност от прегряване).
- Контактите на зарядното устройство и батерията трябва да се поддържат чисти.
- За оптимален ползван живот, батерията трябва да се зарежда напълно след употреба.

5. Инструкции за поддръжка

- Моля съблюдавайте местните правила за опазване на околната среда касаещи безопасната работа с и изхвърлянето на всички компоненти.
- Поддръжката и ремонтите трябва да се извършват от квалифициран персонал като се ползват единствено оригинални резервни части. Моля свържете се с производителя или най-близкия оторизиран дилър за съвети относно техническото обслужване, или в случай, че се нуждате от резервни части.
- Разглобявайте и инспектирайте инструментa на всеки 3 месеца, ако го използвате ежедневно. Подменяйте повредените или износени части.
- Винаги проверявайте дали машината е изключена от електрозахранването, за да предотвратите случайното й задействане.
- Частите подложени на висока степен на износване са подчертани в списъка на резервните части.
- За да се сведат до минимум непроизводителните престои, препоръчваме ползването на следните комплекти за техническо обслужване :

Комплект за настройка: Виж списъка с резервните части

6. Изхвърляне

- Изхвърлянето на това оборудване трябва да се извършва в съответствие със законодателството на съответната държава.
- Всички повредени, силно износени или неправилно функциониращи уреди ТРЯБВА ДА БЪДАТ ИЗВЕДЕНИ ОТ ЕКСПЛОАТАЦИЯ.
- Ремонтът се извършва единствено от персонала по техническата поддръжка.

7. СИМВОЛ

Моля внимателно прочетете инструкциите преди да пуснете инструмента в действие.



Не изхвърляйте електрическите инструменти заедно с отпадъците от домакинството! В изпълнение на Европейската директива за отпадъчното от употреба електрическо и електронно оборудване и приложеното й в съответствие с националното законодателство, електрическите инструменти, които са достигнали края на ползвателния си живот, трябва да се съберат отделно и да се предават в съвместими с опазването на околната среда инсталации за рециклиране.



Знак за съответствие на ЕС



Преди да започнете, каквато и да било работа по машината, отстранете батерията.



Знак за съответствие - корейски



Знак за съответствие Евразия.

8. Декларация за съответствие ЕС

Ние : CHICAGO PNEUMATIC Tool Co. 1800 Overview Drive Rock Hill, SC 29730 - USA

Тип на машината (-e) : Ударен винтоверт

Декларираме, че продукта (-ите) : CP8828

Сериен номер: 00001 - 99999

Произход на продукта : China

е в съответствие с изискванията на Директивите на Съвета за сближаване на законодателствата на страните-членки свързани с „Машини“ : (2006/42/EC), RoHS (2011/65/EU), EMC (2014/30/EU), приложимите хармонизираны стандарти: EN 60745-1:2009 + A11:2010 EN 60745-2-1:2010 EN 60745-2:2010 EN 55014-1:2006 + A1:2009 + A2:2011 EN 55014-2:1997 + A1:2001 + A2:2008

Име и длъжност на издаващия: **Pascal Roussy (R&D Manager)**

Място и дата : **Saint-Herblain, 15/04/2016**

Техническото досие може да бъде получено от седалището на ЕС. Pascal Roussy R&D manager CP Technocenter 38, rue Bobby Sands - BP10273 44800 Saint Herblain - France

Copyright 2016, Chicago Pneumatic Tool Co. LLC

Всички права запазени. Всякаква неотризирана употреба или копиране на настоящото съдържание са забранени. Това се отнася по-специално за търговските марки, обозначенията на моделите и номерата на частите и чертежите. Ползвайте единствено оторизирани части. Всякакви повреди или неизправно функциониране причинени от използването на неотризираны части не се покриват от Гаранцията или Отговорностите на продукта.



1. Tehnilised andmed

Mudel	Ülekanne	Pingulument- molument	Tühikäik	Kaal	Pööreid minutis	Mõõtmel LxWxH	Aku ping	Helirõhk L _{pa}	Helivõimsus L _{wa}	Vibratsioon	
										a _{hd}	K
	1	2	3	4	5	6	7	8	9	10	
	[inch]	[ft.lbs] [Nm]	min-1	[lb] [kg]	min-1	[mm] [inch]	[volt]	[dB(A)]	[dB(A)]	[m/s ²]	[m/s ²]

max surve 6,3 bar (90 psi)

ah :Vibratsioonitase, k Ebatäpsus; L_{pa} Helirõhk dB(A), K_{pa} = K_{wa} = 3 dB Ebatäpsus

Müra ja vibratsiooni vastavusavaldus (EN60745)

Kõik toodud väärtused olid kehtivad käesoleva trüki avaldamise kuupäeval. Kõige uuema info saamiseks külastage veebilehte www.cp.com.

Need deklareeritud väärtused on saadud laboratoorse katsetega, mis on kooskõlas toodud standarditega, ja sobivad võrdlususteks teiste sama standardiga kooskõlas testitud tüüristade deklareeritud väärtustega. Need deklareeritud väärtused ei ole riskide hindamiseks adekvaatsed ning konkreetsel töökojal mõõdetud väärtused võivad olla kõrgemad. Tegelikud konkreetse kasutaja kokkupuuteväärtused ja vigastamise risk on unikaalsed ja sõltuvad kasutaja töömeetoditest, töödeldavast objektist ja töökoja paigutusest, aga ka kokkupuuteajast ja kasutaja füüsilisest seisundist. Meie, CHICAGO PNEUMATIC TOOLS, ei ole vastutavad tagajärgede eest, mis tulenevad deklareeritud väärtuste kasutamisest tegelikku kokkupuudet peegeldavate väärtuste asemel isiklikus riskides hindamiseks meist sõltumatus töökoja olukorras. See tüürist võib ebaõigel kasutamisel põhjustada käe ja käsivarre vibratsiooniüldrooni. ELI juhised käe ja käsivarre vibratsiooniga toimetulekuks leiate aadressilt www.pneurop.eu/uploads/documents/pdf/PNS-02-NV_Declaration_Info_sheet_0111.pdf Me soovitam tervise jälgimise programmi, et avastada varajases staadiumis sümptomeid, mis võivad olla seotud müra ja vibratsiooni kokkupuutega, et toimetulekuprotsedure saaks edaspidise vigastuse vältimiseks muuta.

2. Masina tüüp(tüübid)

- See toode on mõeldud keermetega kinnituselementide paigaldamiseks puitu, metalli ja plasti ning nende eemaldamiseks. Muud kasutusviisiid on keelatud. Mõeldud ainult professionaalseks kasutamiseks.
- Enne masina käivitamist lugege hoolikalt juhendeid.

3. Monteerimisjuhised

- Vt joonised.

4. Aku

- Aued akuplokid jõuavad täieliku mahutavuseni pärast 4–5 laadimist ja tühjenemist. Akuplokid, mida ei ole mõnda aega kasutatud, tuleks laadida enne kasutamist uuesti.
- Temperatuur üle 50 °C (122 °F) vähendab akuploki võimsust. Vältige pikaajalist kokkupuudet kuumuse või päikesevalgusega (ülekuumenemisoht).
- Laadijate ja akuplokkide kontaktid peavad olema puhtad.
- Optimaalse kasutusea tagamiseks tuleb pärast kasutamist laadida akuplokid täielikult.

5. Hooldusjuhised

• Kõikide komponentide ohutuks käsitsemiseks ja kõrvaldamiseks järgige oma riigis kehtivaid keskkonnanõudeid

- Hooldus- ja remonditööd on lubatud teha kvalifitseeritud tehnikul, kes kasutab ainult originaalvaruosi. Võtke ühendust tootjaga või lähima volitatud edasimüüjaga, kui vajate nõu tehnilise hoolduse osas või soovite osta varuosiad.
- Soovimatut käivitumise vältimiseks veenduge alati, et seade oleks teiteallikast lahti ühendatud.
- Varuosade loendis on allajoonitud suure kulumisastmega osad.
- Seisakuaja minimeerimiseks on soovitatav hankida järgmised hoolduskomplektid :
Seadistuskomplekt: Vt varuosade nimekiri

6. Kasutusest kõrvaldamine

- Selle seadme utiliseerimine peab toimuma vastavuses vastava riigi seadustele.
- Kõik kahjustunud, halvasti kulunud või sobimatult töötavad seadmed TULEB KASUTAMISEST KÕRVALDADA.
- Remontitööd võib teha ainult tehnilise hoolduse meeskond.

7. SÜMBOL



Enne masina käivitamist lugege hoolikalt juhendeid.



Ärge kõrvaldage elektritööriistu koos majapidamisjätmetega! Vastavalt Euroopa elektriliste ja elektrooniliste seadmete jäätmete direktiivile ja selle rakendustele riiklikes seadustes tuleb elektritööriistad, mis on jõudnud oma kasutusea lõppu, koguda kokku eraldi ja edastada keskkonnasõbralikuks ümbertöötlemiseks.



Euroopa vastavusmargis



Eemaldage enne mistahes töö tegemist masinal selle akuplokk.



korea vastavusmargis



Euraasia vastavusmargis

8. EÜ Vastavusdeklaratsioon

Meie: CHICAGO PNEUMATIC Tool Co. 1800 Overview Drive Rock Hill, SC 29730 - USA

Masina tüüp(tüübid) : Löökruvikeeraja

kinnitame, et toode(tooted) : CP8828

seerianumber: 00001 - 99999

Toote päritolu : China

vastab järgmistele Nõukogu direktiivide nõuetele, mis on ühtlustatud liikmesriikide õigusaktides: masinadirektiiv : (2006/42/EC), RoHS (2011/65/EU), EMC (2014/30/EU), rakenduvad harmoniseeritud standardid:

EN 60745-1:2009 + A11:2010 EN 60745-2-1:2010 EN 60745-2-2:2010

EN 55014-1:2006 + A1:2009 + A2:2011 EN 55014-2:1997 + A1:2001 + A2:2008

Väljaandja nimi ja ametikoht: Pascal Roussy (R&D Manager)

Koht ja kuupäev : Saint-Herblain, 15/04/2016

Tehniline toimik on saadaval ELI peakontoris. Pascal Roussy R&D manager CP Technocenter 38, rue Bobby Sands - BP10273 44800 Saint Herblain - France

Copyright 2016, Chicago Pneumatic Tool Co. LLC

Kõik õigused kaitsitud. Iga sisu või selle osa loata kasutamine või kopeerimine on seetõttu keelatud. Eriti kehtib see kaubamärkide, mudelite üldnimetuste, osade numbrite ja jooniste kohta. Kasutage ainult heakskiidetud varuosasid. Garantii või tootevastutus ei kata ühtegi kahjustust või talitlushäiret, mille on põhjustanud heakskiitmata osade kasutamine.

1. 기술 데이터

모델	드라이브	토크	자유	무게	분당 타격수	치수 LxWxH	배터리 전압	음압 L _{PA}	음향출력 L _{WA}	진동	
										a _{hd}	K
	1	2	3	4	5	6	7	8		9	10
	[인치]	[ft.lbs] [Nm]	min-1	[lb] [kg]	min-1	[mm] [인치]	[volt]	[dB(A)]	[dB(A)]	[m/s ²]	[m/s ²]

최대 압력 6.3bar(90psi)
 ah : 진동 수준, k 불확실성; L_{PA} 음압 dB(A), K_{WA} = K_{WA} = 3 dB 불확실성
 소음 및 진동 설명/진출서 (EN60745)
 모든 수치들은 이 문서에 발행 날짜 현재 값입니다. 최신 정보는 www.cp.com에서 확인할 수 있습니다.
 이들 값은 명시된 표준 사항에 따라 실험실에서 수행한 검사를 통해 산출되었으며 동일한 표준에 따라 검사된 다른 공구들의 값과 비교하는 데 적합합니다. 이들 명시된 값은 위
 측정 평가에서 사용하기에는 부적합하며 개별 작업 현장에서 측정된 값은 이 값보다 더 높을 수 있습니다. 개별 사용자가 경험할 수 있는 피해 위험과 실제 값은 상황에 따라 다르
 므로 사용자의 물리적 조건, 노출 시간 및 사용자의 작업 방식에 따라 다를 수 있습니다. CHICAGO PNEUMATIC TOOLS는 당시의 통계 수준을 벗어나는 작업 환경에서 개별적
 인 위험 평가 시 실제 노출 정도를 반영하는 값이 아닌 상기 값을 사용함으로써 발생하는 결과에 대해 어떠한 책임도 지지 않습니다. 이 공구는 사용자 적절한 관리가 이루어지
 지 않으면 손과 팔의 진동을 유발할 수 있습니다. 손과 팔의 진동에 대한 EU 가이드는 www.pneurop.eu/uploads/documents/pdf/PN3-02-NV_Declaration_info_sheet_0111.pdf
 에서 찾아 보실 수 있습니다. 당사는 소음 또는 진동 노출 관련 충고를 조기에 발견하여 향후 장애를 방지하는 데 도움이 될 수 있도록 관리 절차를 수정할 수 있는 건강 관리 프
 로그램을 권장합니다.

2. 기계 유형

이 제품은 목재, 금속 및 플라스틱에 나사를 끼우거나 제거하기 위한 기기입니다. 다른 용도로 사용하지 마십시오. 전문가만 사용하십시오.
 기계를 사용하기 전에 설명서를 주의 깊게 읽어 주십시오.

3. 설치 지침

• 그림 참조.

4. 배터리

- 새 배터리 팩은 4-5회 충전 및 방전해야 완전 부하가 용량에 도달합니다. 일정 기간 사용하지 않은 배터리 팩은 사용하기 전에 충전해야 합니다.
- 50°C (122°F)가 넘는 온도에서는 배터리 팩의 성능이 저하됩니다. 열이나 햇빛에 장시간 노출시키지 마십시오 (과열 위험).
- 충전기와 배터리 팩의 접촉면은 항상 청결하게 해야 합니다.
- 최적의 제품 수명을 유지하려면 사용 후 배터리 팩을 완전 충전시켜야 합니다.

5. 유지보수 지침

- 모든 부품의 안전한 취급 및 폐기를 위해 해당 지역의 환경 관련 규정을 준수하십시오.
- 유지보수 및 수리 작업은 자격을 갖춘 직원이 승인 부품만을 이용해서 수행해야 합니다. 기술 서비스 또는 예비 부품이 필요한 경우에는 제조사 또는 가까운 지
 정 대리점에 연락해 주십시오.
- 공구를 매일 사용하는 경우에는 3개월마다 공구를 분해해 점검하십시오. 손상 또는 마모된 부품은 교체하십시오.
- 장치가 갑자기 작동하지 않도록 항상 에너지 공급원과 장치를 분리해 두십시오.
- 마모가 심한 부품은 부품 목록에 표시되어 있습니다.
- 작동 중단 시간을 최소화하려면 다음과 같은 서비스 키트를 사용하는 것이 좋습니다.
 튜입 키트: 부품 목록 참조

6. 폐기

- 본 장비의 폐기는 해당 국가의 규정을 따라야 합니다.
- 손상이나 심한 마모가 있거나 부적절하게 작동하는 모든 기기는 작동을 중지해야 합니다.
- 기술 정보 요원만 수리 작업을 수행해야 합니다.

7. 심볼

	기계를 사용하기 전에 설명서를 주의 깊게 읽어 주십시오.		전동 공구를 가정 쓰레기와 함께 처분하지 마십시오! 법률에 의거하여 전기전자 장비 폐기물에 관한 유럽 지침을 준수하고 수행하려면, 제품 수명이 다 된 전동 공구는 분리 수거하여 환경친화적인 재활용 시설로 보내야 합니다.		유럽 규정 부합 마크
	기계에서 작업을 시작하기 전에 배터리 팩을 제거하십시오.		한국의 규정 부합 마크		유럽/아시아 규정 부합 마크

8. 준수 선언서

회사명: CHICAGO PNEUMATIC Tool Co. 1800 Overview Drive Rock Hill, SC 29730 - USA
 기계 유형: 임팩트 드라이버
 제품: CP8828 일련 번호: 00001 - 99999
 제조국: China
 당사는 "기계류"에 관한 회원국 법률과 관련된 위원회 규정에 부합합니다. : (2006/42/EC), RoHS (2011/65/EU), EMC (2014/30/EU), 적용 가능한 조화 규격:
 EN 60745-1:2009 + A11:2010 EN 60745-2-1:2010 EN 60745-2-2:2010
 EN 55014-1:2006 + A1:2009 + A2:2011 EN 55014-2:1997 + A1:2001 + A2:2008

발행자 이름 및 직위: Pascal Roussy (R&D Manager)

발행처 일 날짜: Saint-Herblain, 15/04/2016
 EU 본부에서 입수할 수 있는 기술 파일, Pascal Roussy R&D manager CP Technocenter 38, rue Bobby Sands - BP10273 44800 Saint Herblain - France

Copyright 2016, Chicago Pneumatic Tool Co. LLC
 모든 권리 보유. 본 설명서의 내용 또는 일부 내용에 대한 승인 받지 않은 사용을 금지합니다. 이 규정은 특히 상표, 모델 명칭, 부품 번호, 도면에 적용됩니다. 승인된 부품만 사용하십시오.
 미승인 부품을 사용함으로써 발생하는 손실과 오작동은 제품보증 또는 제조물 책임법에 의한 보호를 받을 수 없습니다.

1. Teknik Veri

Model	Sürücü	Tork	Serbest Hiz	Ağırlık	Dakikada Üfleme	Boyut LxWxH	Akü Gerilimi	Ses basıncı L _{PA}	Ses gücü L _{WA}	Titreşim	
				lb/kg						a _{hd}	K
	1	2	3	4	5	6	7	8	9	10	
	[inç]	[ft. lbs] [Nm]	dk-1	[lb] [kg]	dk-1	[mm] [inç]	[volt]	[dB(A)]	[dB(A)]	[m/sn ²]	[m/sn ²]

maks. basınç 6,3bar (90 psi)

ah :Titreşim seviyesi, k Belirsizlik; L_{PA} Ses basıncı dB(A), K_{WA} = 3 dB Belirsizlik

Gürültü beyanı ve titreşim açıklaması (EN60745)

Bu değerler bu yayının tarihinde geçerlidir. En son bilgiler için lütfen www.cp.com adresini ziyaret ediniz.

Bildirilen bu değerler adı geçen standartlara uygun olarak laboratuvar tipi testlerden elde edilen değerlerdir ve aynı standartlara göre test edilmiş diğer aletler için bildirilmiş değerler ile karşılaştırılmaya uygundur. Bildirilen bu değerler risk değerlendirmesinde kullanım için uygun değildir ve tek tek çalışma yerlerinde ölçülen değerler daha yüksek olabilir. Gerçek maruz kalma değerleri ve bireysel kullanıcı tarafından tecrübe edilen zarar görsü riski benzersizdir ve kullanıcının çalışma şekli, yapılacak iş ve işin yapılacağı yerin yapısının yanı sıra maruz kalma süresi ile kullanıcının fiziksel durumuna bağlıdır. Bizler, CHICAGO PNEUMATIC TOOLS olarak, kontrolü elimizde olmayan bir iş yeri durumundaki özel risk değerlendirmesinde gerçek maruz kalmayı dumanı yansıtan değerler yerine bildirilen değerlerin kullanımının sonuçlarından sorumlu tutulamayız. Bu alet uygun biçimde kullanılmadığında eller ve kolları titreşimden kaynaklanan sorunlara neden olabilir. El ve kol titreşimi ile ilgili bir AB kılavuzuna www.pneurop.eu/uploads/documents/pdf/FN3-02-NV_Declaration_info_sheet_0111.pdf adresinden erişilebilir. Ses veya gürültü nedeniyle oluşabilecek hastalık belirtilerinin erken teşhisi için bir sağlık taraması programının uygulanması önerilir.

2.Makine Türü

- Bu ürün, ahşap, metal ve plastik dişli bağlantıları kurma ve kaldırma için tasarlanmıştır. Hiçbir başka amaçla kullanımına izin verilmez. Sadece profesyonel kullanımdır.
- Makineyi çalıştırmadan önce, talimatları lütfen dikkatle okuyunuz.

3. Montaj talimatı

- Şekillere bakınız.

4. Akü

- Yeni akü paketleri 4-5 şarj ve deşarj sonrasında tam yükleme kapasitesine ulaşır. Bir süre kullanılmamış olan akü paketleri kullanılmadan önce yeniden şarj edilmelidir.
- 50°C (122°F) seviyesini aşan sıcaklıklar akünün performansını azaltır. Uzun süreyle ısı veya güneşe maruz bırakmaktan (aşırı ısınma riski) kaçınılır.
- Şarj cihazları ve akü paketlerinin kontakları temiz tutulmalıdır.
- Optimum kullanım ömrü için, kullanımdan sonra akü paketlerinin tam şarj edilmesi gerekir.

5. Bakım talimatı

- Tüm bileşenlerin güvenli kullanılması ve atılması için ülkenin yerel çevre düzenlemelerini izleyiniz.**
- Bakım ve onarım çalışmaları sadece orijinal yedek parçalar kullanılarak kalifiye personel tarafından yapılmalıdır. Teknik servis tavsiyesi için veya yedek parça gerekiyorsa, üreticiye veya en yakın yetkili satıcıya başvurunuz.
- Alet her gün kullanıldığında, aleti her üç 3 ayda bir söküp kontrol ediniz. Hasarlı veya yıpranmış parçaları değiştiriniz.
- Kazaları önlemek için daima makinenin enerji kaynağıyla bağlantısının kesilmiş olduğundan emin olunuz.
- Yüksek derecede aşınan parçaların parça listesinde altı çizilmiştir.
- Kesinti süresini minimumda tutmak için, aşağıdaki servis kiti tavsiye edilir :

Ayar kiti: parça listesine bakınız

6. Atma

- Bu alet, ilgili ülke kurallarına uygun şekilde atılmalıdır.
- Tüm hasarlı, çok aşınmış veya arızalı aletler **KULLANIMDAN KALDIRILMALIDIRLAR.**
- Onarım yalnızca teknik bakım personeli tarafından yapılmalıdır.**

7. SEMBOL



Makineyi çalıştırmadan önce, talimatları lütfen dikkatle okuyunuz.



Evsel atık materyeller ile birlikte elektrikli aletleri atmayınız! Atık elektrikli ve elektronik ekipman ve ususal hukuka uygun olarak uygulanmasına ilişkin Avrupa Direktifinin gözetilmesinde, ömürlerinin sonuna gelmiş olan elektrikli aletlerin ayrı toplanması ve çevreye uyumlu bir geri dönüşüm tesisine geri döndürülmesi gerekir.



Avrupa Uygunluk İşareti



Makine üzerinde herhangi bir çalışmaya başlamadan önce akü paketini çıkarınız.



Kore Uygunluk İşareti



Avrasya Uygunluk İşareti.

8. Uygunluk Beyanı

Biz : **CHICAGO PNEUMATIC Tool Co. 1800 Overview Drive Rock Hill, SC 29730 - USA**

Makine Türü : **Darbeli Tornavida**

Beyan ederiz ki ürün(ler) : **CP8828**

Seri Numarası: **00001 - 99999**

Ürünün menşei : **China**

aşağıdaki ile ilgili Üye Devletlerin yasalarının birbirlerine yaklaştırılması ile ilgili konsey Direktiflerinin uygulanmalarına uygundur: „Makine“ : (2006/42/EC), RoHS (2011/65/EU),

EMC (2014/30/EU), uygulanabilir uyumlaştırmış standart(lar):

EN 60745-1:2009 + A11:2010 EN 60745-2-1:2010 EN 60745-2-2:2010

EN 55014-1:2006 + A1:2009 + A2:2011 EN 55014-2:1997 + A1:2001 + A2:2008

Verein adı ve pozisyonu: **Pascal Roussy (R&D Manager)**

Yer ve Tarih : **Saint-Herblain, 15/04/2016**

AB merkezinden edinilebilir teknik dosya. Pascal Roussy R&D manager CP Technocenter 38, rue Bobby Sands - BP10273 44800 Saint Herblain - France

Copyright 2016, Chicago Pneumatic Tool Co. LLC

Tüm hakları saklıdır. İçerdiği veya bir kısmının her türlü yetkisiz kullanımı veya kopyalanması yasaklanmıştır. Özellikle bu; ticari markalar, model adları, parça numaraları ve çizimler için geçerlidir. Sadece onaylı parçaları kullanınız. Onaysız parça kullanımı doğabilecek her türlü hasar veya arıza Garanti veya Ürün Sorumluluğu kapsamı dışında kalır.

DO NOT DISCARD - GIVE TO USER

SV Svenska (Swedish)

 **VARNING**

 Läs noga igenom dessa säkerhetsinstruktioner liksom anvisningarna i säkerhetsguiden innan du börjar använda verktyget (Artikelkod : 8940172299).

DE Deutsch (German)

 **VORSICHT**

 Werkzeuge erst benutzen, wenn die nachstehenden Hinweise und die Regeln des Sicherheitsleitfadens gelesen und verstanden wurden (Artikel-Nr. 8940172299).

DA Dansk (Danish)

 **ADVARSEL**

 Læs omhyggeligt, forstå og overhold disse instruktioner samt sikkerhedsforskrifterne, inden værktøjet tages i brug eller repareres (Varenummer : 8940172299).

FR Français (French)

 **ATTENTION**

 Avant toute utilisation ou intervention sur l'outil, veillez à ce que les informations suivantes ainsi que les instructions fournies dans le guide de sécurité aient été lues, comprises et respectées. (Code article 8940172299).

NO Norsk (Norwegian)

 **ADVARSEL**

 Før enhver bruk eller reparasjon av verktøyet skal de følgende instruksjonene og forskriftene i sikkerhetsheftet leses nøye (artikkelnummer : 8940172299).

ES Español (Spanish)

 **ADVERTENCIA**

 Antes de utilizar la herramienta o intervenir sobre ella, asegúrese de que la información que figura a continuación, así como las instrucciones que aparecen en la guía de seguridad han sido leídas, entendidas y respetadas (Código artículo : 8940172299).

FI Suomen kieli (Finnish)

 **VAROITUS**

 Lue huolellisesti seuraavat ohjeet samoin kuin turvallisuusohjeet ennen työkalun käyttöönottoa (Tuotekoodi : 8940172299).

IT Italiano (Italian)

 **ATTENZIONE**

 Prima di qualsiasi utilizzazione o intervento sull'attrezzo, verificate che le informazioni che seguono e le istruzioni contenute nella guida di sicurezza siano state lette, comprese e rispettate (Codice articolo: 8940172299).

PT Português (Portuguese)

 **AVISO**

 Antes de utilizar ou intervir na ferramenta, leia atentamente e respeite as informações seguintes assim como as instruções fornecidas no manual de segurança (Código artigo : 8940172299).

NL Nederlands (Dutch)

 **WAARSCHUWING**

 Voor gebruik of demontage van het gereedschap altijd eerst zekerstellen dat de navolgende informatie evenals de geleverde veiligheidsinstructies gelezen, begrepen en in acht genomen zijn (Code artikel : 8940172299).

EL Ελληνικά (Greek)

 **ΠΡΟΕΙΔΟΠΟΙΗΣΗ**

 Πριν από οποιαδήποτε χρήση ή επέμβαση στο εργαλείο, διαβάστε προσεκτικά, κατανοήστε και τηρήστε τις παρακάτω πληροφορίες, καθώς και τις οδηγίες που περιλαμβάνονται στο εγχειρίδιο ασφαλείας (Κωδικός προϊόντος: 8940172299).

RU русский язык (Russian)

 **ПРЕДУПРЕЖДЕНИЕ**

 До использования или вмешательства на инструменте необходимо прочитать, усвоить и соблюдать нижеследующую информацию, а также указания, приведенные в паспорте по технике безопасности (Артикул товара : 8940172299).

PL Polski (Polish)

 **OSTRZEŻENIE**

 Przed podjęciem użytkowania przyrządu czy jakichkolwiek działań z nim związanych – należy upewnić się, że instrukcje dostarczone razem z podręcznikiem d/s bezpieczeństwa zostały przeczytane, zrozumiane i będą przestrzegane (Kod urządzenia: 8940172299).

DO NOT DISCARD - GIVE TO USER

CS **Česky ; čeština (Czech)**

 **VAROVÁNÍ**

 Aby nedošlo ke zranění, seznámte se před použitím či údržbou nástroje s následujícími informacemi a zvláště do-
dávanými bezpečnostními pokyny (kat.č.8940172299).

JA **日本語 (Japanese)**

 **警告**

 負傷のリスクを減らすため、ツールのご使用またはサービス（点検・手入れ）の前に、下記の情報と別添の安全のための指示をお読みになり、理解しておいていただくようお願いいたします（品番 8940172299）。

SK **Slovenčina (Slovak)**

 **VAROVANIE**

 Aby sa znížilo riziko poranenia, prečítajte si nasledujúce informácie, ako aj osobitne priložené bezpečnostné opatrenia) a snažte sa im porozumieť (položka číslo 8940172299).

HR **Hrvatski (Croatian)**

 **UPOZORENJE**

 Da bi se smanjio rizik od ozljede, prije upotrebe ili servisiranja alata, pročitate i shvatite sljedeće informacije kao i odvojeno pružene sigurnosne upute (Broj stavke : 8940172299).

HU **magyar (Hungarian)**

 **FIGYELEM**

 A szerszám használatá vagy bármilyen más beavatkozás előtt a felhasználónak el kell olvasnia, meg kell értenie és a használat vagy beavatkozás során be kell tartania a következő, valamint a biztonsági útmutatóban szereplő utasításokat (cikkszám : 8940172299).

RO **Română (Romanian)**

 **AVERTIZARE**

 În vederea reducerii riscului de accidentare, înainte de a folosi sau repara unealta, vă rugăm să citiți și să analizați următoarele informații, precum și instrucțiunile de siguranță suplimentare furnizate (Numărul produsului : 8940172299).

SL **Slovenščina (Slovene)**

 **OPOZORILO**

 Zaradi morebitnih poškodb, pred uporabo ali servisiranjem orodja, preberite in upoštevajte naslednje informacije, kakor tudi posebej priložena varnostna navodila (postavka št.: 8940172299).

BG **български език (Bulgarian)**

 **ПРЕДУПРЕЖДЕНИЕ**

 За да се избегне риска от наранявания, преди да пристъпите към работа с инструмента или към сервизното му обслужване, прочетете и разберете следната информация, както и отделно дадените инструкции за безопасност (Артикул №: 8940172299).

LT **Lietuvių kalba (Lithuanian)**

 **ĮSPĖJIMAS**

 Siekiant sumažinti sužeidimo pavojų, prieš naudodami arba taisydami įrankį perskaitykite ir išsėdėkite toliau išdėstytą informaciją, o taip pat ir atskirai pateiktas saugos instrukcijas (dalis numeris : 8940172299).

ET **Eesti keel (Estonian)**

 **HOIATUS**

 Selleks, et vähendada vigastuste ohtu, kõik kasutajad, paigaldamine, remont, hooldus, tarvikute vahetamist kohta või töötavad lähedal see tööriist peab lugema ja mõistma neid juhiseid, samuti eraldi sätestatud ohutuseeskirju, enne mis tahes sellise ülesande (osa number 8940172299).

LV **Latviski (Latvian)**

 **BĪDINĀJUMS**

 Lai mazinātu bīstamību, pirms apkopes instrumenta lietošanas jāizlasa un jāizprot turpmākā informācija, kā arī atsevišķi dotie drošības tehnikas noteikumi (preces numurs : 8940172299).

KO **한국어 (Korean)**

 **한국어**

 부상 위험을 줄이기 위해 공구를 사용하거나 수리하기 전에 반드시 제공된 안전 지침과 다음 정보를 읽고 숙지해 주십시오 (항목 번호 : 8940172299).

ZH **中文 (Chinese)**

 **警告**

 要使用、安装、修理、维护，在更换附件，或接近该工具的工作时必须阅读并理解这些说明，并分别提供的安全指令。执行任何任务前减少伤害，每个人的风险（部件号 8940172299）。

TR **Türkçe (Turkish)**

 **UYARI**

 Yaralanma riskini azaltmak için, aracı kullanmadan ya da araca bakım yapmadan önce, aşağıdaki bilgilerin yanı sıra, ayrıca sağlanan güvenlik talimatlarını okuyun ve anlayın (Ürün numarası : 8159948710).



**Chicago
Pneumatic**

www.cp.com